



TIMES OF CHANGE

There is only one thing that's certain in this life – and that is that everything changes. Society evolves, new trends emerge, and our homes tell the stories of our aspirations, our dreams and how we see the future.

These days, our notion of home is rapidly changing; increasingly, we see our private sphere as a haven for self-care. Trend forecasters predict that the coming seasons will see our focus shifting from the living room and kitchen to those rooms in the home where we can truly relax and invest in our well-being mentally as well as physically. We used to think of rest, for instance, as a passive activity – something that just happens between life's more important daily obligations – but we are beginning to celebrate it more nowadays. We look at rest now as something to pursue, even to dream of – we actively carve out time for it – and so it makes sense for us to spend a little time and effort making our bedrooms really beautiful. After all, we spend more time there in our lives than in any other room; how it looks and makes us feel should be anything but an afterthought. The bathroom is another tranquil space where we can leave our cares outside and bask in the peace of solitude, reconnecting with our deeper selves. Alongside the relaxing sights and sounds of the garden, this seems to tell the story of the modern home as a place to enhance healing and well-being, from calming bathing rituals to home scents, lighting design and textiles that help us unwind and rejuvenate. We at blomus wish to give you meaningful spaces wherever you seek them.

This season we are introducing our very first Capsule Collection, and with new bold colours and shapes we're giving you the opportunity to engage in a fun and playful exploration of new possibilities when decorating your home. But don't worry; some things are staying the same, such as our love for the material on which blomus was founded – steel. We explore new ways of using the classic material – and play with form and function so that it fits into the modern context in which we all live. After all, we often find it a little easier to embrace the future and indulge in the new when we're rooted firmly in the past.

Welcome to a new season.

ZEITEN DES WANDELS

Im Leben ist nur eines sicher – dass sich alles verändert. Die Gesellschaft entwickelt sich weiter, neue Trends tauchen auf und unsere Häuser erzählen die Geschichte unserer Wünsche, unserer Träume und unserer Vorstellungen von der Zukunft.

Heutzutage verändert sich unsere Vorstellung von Zuhause rapide; wir sehen unsere Privatsphäre zunehmend als einen Ort der Selbstfürsorge. Trendforscher sagen voraus, dass sich der Schwerpunkt in den kommenden Jahren vom Wohnzimmer und der Küche auf jene Räume verlagern wird, in denen wir uns wirklich entspannen und in unser geistiges und körperliches Wohlbefinden investieren können. Früher betrachteten wir Ruhe zum Beispiel als eine passive Aktivität – etwas, das einfach zwischen den wichtigeren täglichen Verpflichtungen des Lebens passiert –, aber heute fangen wir an, sie mehr zu zelebrieren. Wir betrachten Ruhe jetzt als etwas, das wir anstreben, von dem wir sogar träumen – wir nehmen uns aktiv Zeit dafür –, und so macht es Sinn, dass wir ein wenig Zeit und Mühe darauf verwenden, unser Schlafzimmer wirklich schön zu gestalten. Schließlich verbringen wir dort mehr Zeit als in jedem anderen Raum unseres Lebens; wie es dort aussieht und wie wir uns dort fühlen, sollte alles andere als ein nebensächlicher Gedanke sein. Das Badezimmer ist ein weiterer Ort der Ruhe, an dem wir unsere Sorgen draußen lassen und uns in der Einsamkeit sonnen können, um uns mit unserem Inneren zu verbinden. Zusammen mit dem entspannenden Anblick und den Klängen des Gartens scheint dies die Geschichte des modernen Zuhauses als Ort der Heilung und des Wohlbefindens zu erzählen, von beruhigenden Baderitualen bis hin zu Hausdüften, Lichtdesign und Textilien, die uns helfen, uns zu entspannen und zu verjüngen. Wir von blomus möchten Ihnen inspirierende Räume bieten, wo immer Sie sie suchen.

In dieser Saison stellen wir unsere allererste Capsule Collection vor. Mit neuen, kräftigen Farben und Formen geben wir Ihnen die Möglichkeit, sich bei der Dekoration Ihres Zuhauses kreativ auszuüben. Aber eines ist gewiss, einige Dinge bleiben gleich, wie zum Beispiel unsere Liebe zu dem Material, aus dem blomus gegründet wurde – Stahl. Wir erforschen neue Möglichkeiten, das klassische Material zu verwenden – und spielen mit Form und Funktion, damit es in den modernen Kontext passt, in dem wir alle leben. Schließlich fällt es uns oft leichter, uns auf die Zukunft einzulassen und dem Neuen zu fröhnen, wenn wir fest in der Vergangenheit verwurzelt sind.

Willkommen in einer neuen Saison.



Colora



Oru, Nagomi, Sukoya, Kami



DESIGNER

KAZUSHIGE MIYAKE

Japanese designer Kazushige Miyake (born 1973) graduated from the design department at Tama Art University in Tokyo and began his career as a product designer in Great Britain before returning to Japan in 1999. In 2005, he established his own design studio. Today, Miyake Design is synonymous with clean and functional products – from lounge chairs to suitcases – always with the discerning consumer in mind. In his design practice, Miyake favours the simple, the unembellished. He believes that every object has its own particular form; this form is not limited to the object's physical presence but includes its surrounding aura or atmosphere and its effect on those who use it.

Kazushige Miyake has received a number of prestigious design awards, including the iF Design Award, the Red Dot Design Award and the Good Design Award. He is currently a member of the review committees for both the Good Design Award and the iF Design Award.

Der japanische Designer Kazushige Miyake (geb. 1973) schloss sein Studium an der Fakultät für Design der Tama Art University in Tokio ab und begann seine Karriere als Produktdesigner in Großbritannien, bevor er 1999 nach Japan zurückkehrte. Im Jahr 2005 gründete er sein eigenes Designstudio. Heute steht Miyake Design für klare und funktionale Produkte – von Loungesesseln bis zu Koffern – stets mit dem Gedanken an den anspruchsvollen Verbraucher. In seiner Designpraxis bevorzugt Miyake das Einfache, das Schnörkellose. Er ist der Ansicht, dass jedes Objekt seine eigene besondere Form hat; diese Form beschränkt sich nicht auf die physische Präsenz des Objekts, sondern umfasst auch die es umgebende Aura oder Atmosphäre und seine Wirkung auf diejenigen, die es benutzen.

Kazushige Miyake wurde mit einer Reihe renommierter Designpreise ausgezeichnet, darunter der iF Design Award, der Red Dot Design Award und der Good Design Award. Derzeit ist er Mitglied der Bewertungskomitees für den Good Design Award und den iF Design Award.



CRAFTED TO IMPRESS

Moco, Japanese designer Kazushige Miyake's latest modular sofa design for blomus, offers a blend of flexibility and refinement. This innovative sofa system invites you to create a seating arrangement tailored to your home's unique requirements and style – from a sleek two-seater to an expansive corner sofa, Moco adapts effortlessly to your needs.

Crafted to impress from any perspective, Moco features a minimalist frame of tensioned veneer that supports both the back and the armrests. Its design echoes the ethereal quality of floating clouds, with cushions resting on a wooden base that gives the illusion of levitation, lending the piece a sense of lightness and grace. Moco's modularity extends to its customization options, as there are 11 fabrics to choose from, to make sure it fits beautifully with your existing décor. Each sofa is made to order, allowing for a personal touch that ensures the optimum in grace and style.

HANDGEFERTIGT, UM ZU BEEINDRUCKEN

Moco, das neueste modulare Sofadesign des japanischen Designers Kazushige Miyake, beschreibt eine Symbiose aus Flexibilität und Raffinesse. Dieses innovative Sofasystem lädt dazu ein, ein Sitzarrangement zu schaffen, das auf die einzigartigen Anforderungen und den Stil Ihres Zuhauses zugeschnitten ist – von einem eleganten Zweisitzer bis hin zu einem ausladenden Ecksofa passt sich Moco mühelos Ihren Bedürfnissen an.

Moco besticht durch einen minimalistischen Rahmen aus geformtem Furnier, der sowohl den Rücken als auch die Armlehnen trägt. Sein Design erinnert an die ästhetische Anmut schwebender Wolken. Die Kissen ruhen auf einem hölzernen Sockel, der die Illusion des Schwebens unterstreicht und dem Objekt ein Gefühl von Leichtigkeit und Grazie verleiht. Die Modularität von Moco erstreckt sich auch auf die Anpassungsmöglichkeiten, denn es stehen 11 Stoffe zur Auswahl, mit denen sich das Sofa wunderbar in Ihr bestehendes Wohnkonzept einfügen lässt. Jedes Sofa wird auf individuellen Kundenwunsch gefertigt und erhält so eine persönliche Note, die das Optimum an Anmut und Stil gewährleistet.

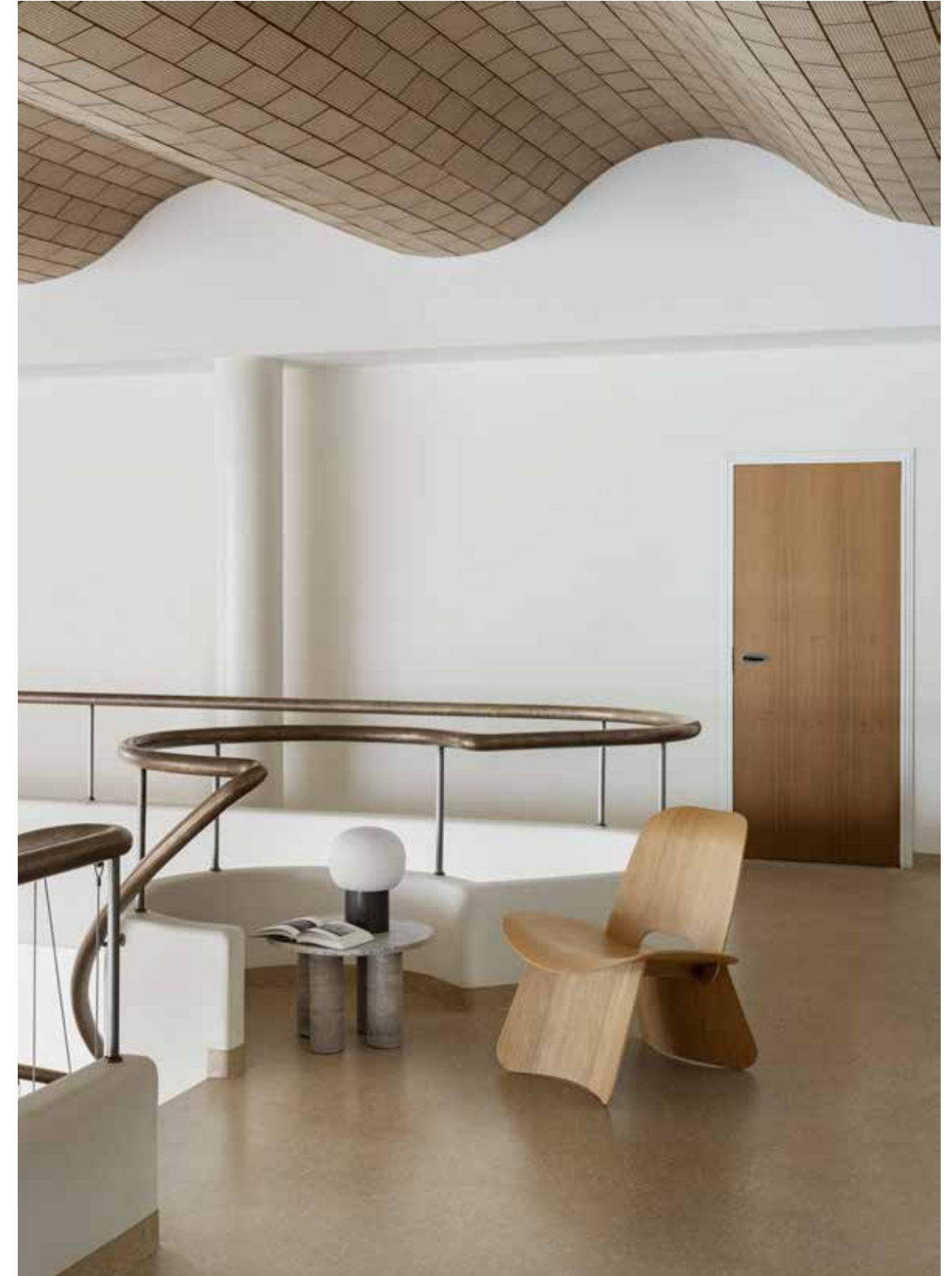

Nagomi, Volos, Iris





CRAFTED TO IMPRESS

Moco, Japanese designer Kazushige Miyake's latest modular sofa design for blomus, offers a blend of flexibility and refinement. This innovative sofa system invites you to create a seating arrangement tailored to your home's unique requirements and style – from a sleek two-seater to an expansive corner sofa, Moco adapts effortlessly to your needs.

Crafted to impress from any perspective, Moco features a minimalist frame of tensioned veneer that supports both the back and the armrests. Its design echoes the ethereal quality of floating clouds, with cushions resting on a wooden base that gives the illusion of levitation, lending the piece a sense of lightness and grace. Moco's modularity extends to its customization options, as there are 11 fabrics to choose from, to make sure it fits beautifully with your existing décor. Each sofa is made to order, allowing for a personal touch that ensures the optimum in grace and style.

HANDGEFERTIGT, UM ZU BEEINDRUCKEN

Moco, das neueste modulare Sofadesign des japanischen Designers Kazushige Miyake, beschreibt eine Symbiose aus Flexibilität und Raffinesse. Dieses innovative Sofasystem lädt dazu ein, ein Sitzarrangement zu schaffen, das auf die einzigartigen Anforderungen und den Stil Ihres Zuhauses zugeschnitten ist – von einem eleganten Zweisitzer bis hin zu einem ausladenden Ecksofa passt sich Moco mühelos Ihren Bedürfnissen an.

Moco besticht durch einen minimalistischen Rahmen aus geformtem Furnier, der sowohl den Rücken als auch die Armlehnen trägt. Sein Design erinnert an die ästhetische Anmut schwebender Wolken. Die Kissen ruhen auf einem hölzernen Sockel, der die Illusion des Schwebens unterstreicht und dem Objekt ein Gefühl von Leichtigkeit und Grazie verleiht. Die Modularität von Moco erstreckt sich auch auf die Anpassungsmöglichkeiten, denn es stehen 11 Stoffe zur Auswahl, mit denen sich das Sofa wunderbar in Ihr bestehendes Wohnkonzept einfügen lässt. Jedes Sofa wird auf individuellen Kundenwunsch gefertigt und erhält so eine persönliche Note, die das Optimum an Anmut und Stil gewährleistet.



Moco, Goba, Oru

ALL ON DISPLAY

Selecting the books, artworks and objects you love the most and displaying them in a way that's considered but full of character is an exercise in curation – and choosing the right set of well-designed shelves is the obvious starting point. The innovative new shelf by the name Sukoya designed for blomus by Kazushige Miyake is inspired by the flexible shelving systems found in Japanese temples, where visitors store their shoes before entering. With Sukoya you get the same adaptability as its shelves can be moved around within the frame, allowing you to customize the height and arrangement to suit your needs and the items you wish to display.

Sukoya is available in two versions: one with a sleek steel frame, the other with a wooden frame. Both options feature shelves made from FSC®-certified wood, ensuring sustainability without sacrificing style. The intelligent design fits seamlessly into any room in your home – in the hallway for easy access to essentials, in the kid's room for toys and books, in the kitchen for cookware, or in the living room to showcase your favourite décor. Sukoya's simple, airy design is accessible from both sides, which also makes it an ideal room divider, effortlessly helping you create distinct zones within your living space.

ALLES AUF ANZEIGE

Die Auswahl der Bücher, Kunstwerke und Objekte, die man am meisten liebt und ihre überlegte, aber charaktervolle Präsentation, ist eine Übung im Kuratieren – und die Wahl der richtigen, gut gestalteten Regale ist der offensichtliche Ausgangspunkt dafür. Das innovative neue Regal namens Sukoya, das Kazushige Miyake für blomus entworfen hat, ist von den flexiblen Regalsystemen inspiriert, die man in japanischen Tempeln findet, wo die Besucher ihre Schuhe vor dem Betreten aufbewahren. Mit Sukoya erhalten Sie die gleiche Anpassungsfähigkeit, da die Regalböden innerhalb des Rahmens verschoben werden können, sodass Sie die Höhe und Anordnung Ihren Bedürfnissen und den Gegenständen, die Sie ausstellen möchten, anpassen können.

Sukoya ist in zwei Versionen erhältlich: eine mit einem eleganten Stahlrahmen, die andere mit einem Holzrahmen. Beide Varianten sind mit Regalböden aus FSC®-zertifiziertem Holz ausgestattet, die Nachhaltigkeit und Stil perfekt in Einklang bringen. Das intelligente Design fügt sich nahtlos in jeden Raum Ihres Zuhauses ein – im Flur haben Sie alles Nötige jederzeit griffbereit, im Kinderzimmer sorgt es für Ordnung der Spielzeuge und Bücher, in der Küche bietet es ästhetischen Stauraum oder im Wohnzimmer, um Ihre Lieblingsgegenstände stilvoll in Szene zu setzen. Das schlichte, luftige Design von Sukoya ist von beiden Seiten zugänglich, was es auch zu einem idealen Raumteiler macht, mit dem Sie mühelos verschiedene Bereiche in Ihrem Wohnraum schaffen können.







HOME COMFORT

The Kuon furniture collection by Japanese designer Kazushige Miyake is disarmingly simple yet superbly refined at the same time. The small furniture series offers the right seat for every application. With or without backrest, small or large – this collection is all you need for decorating a small living room or creating a harmonious setting in the hall, guest house or lounge. This season, a chaise-lounge is being added to the collection.

The furniture pieces are deliberately round and soft with smooth edges, and the intention of the designer was to convey a sense of security and comfort through the use of high, supportive backrests that you can almost hide behind when seated. Typically for the aesthetic of Kazushige Miyake, nothing has been left to chance, and the elegant, fully upholstered back of the sofa, chaiselounge and chair ensures that the items look stunning wherever they are placed.

Kuon is available in different coloured bouclé upholstery.

WOHNKOMFORT

Die Kuon-Möbelkollektion des japanischen Designers Kazushige Miyake ist entwaffnend einfach und doch zugleich äußerst raffiniert. Die Kleinmöbelserie bietet für jede Anwendung die passende Sitzgelegenheit. Ob mit oder ohne Rückenlehne, ob klein oder groß - diese Kollektion hat alles, was Sie brauchen, um ein kleines Wohnzimmer einzurichten oder ein harmonisches Ambiente im Flur, im Gästehaus oder in der Lounge zu schaffen. In dieser Saison wird die Kollektion um eine Chaiselounge erweitert.

Die Möbelstücke sind bewusst rund und weich, jedoch mit glatten Kanten. Die Absicht des Designers war es, durch die Verwendung hoher, stützender Rückenlehnen, hinter denen man sich beim Sitzen fast verstecken kann, ein Gefühl von Sicherheit und Komfort zu vermitteln. Typisch für die Ästhetik von Kazushige Miyake ist, dass nichts dem Zufall überlassen wurde. Die elegante, vollständig gepolsterte Rückenlehne des Sofas, der Chaiselounge und des Sessels sorgt dafür, dass die Möbelstücke an jedem Ort umwerfend aussehen.

Kuon ist in verschiedenfarbigem Bouclé-Polster erhältlich.

BEAUTY IN SIMPLICITY

The new Rakku coat stand is an enticing blend of style and function, designed for blomus by Kazushige Miyake. Reflecting a minimalist aesthetic, Rakku embodies the Japanese principle of maximizing utility without sacrificing elegance, and its modest size makes it perfect for small and cosy entryways as well as spacious bedrooms or halls.

Meaning rack in Japanese, Rakku offers a modern take on a traditional design, turning a practical item into a stylish piece of home décor. Much like the recent trend towards open shelving, it prioritizes both aesthetics and function. A key feature is its central platform that serves as a handy tray for items like keys, wallets, or small bags, ensuring that you never leave home without these essentials. Available in FSC®-certified natural oak and black, Rakku fits seamlessly into any setting, adding a touch of sophistication without overwhelming the space.

SCHÖNHEIT IN EINFACHHEIT

Der neue Garderobenständer Rakku, für blomus entworfen von Kazushige Miyake, ist eine verlockende Mischung aus Stil und Funktion. Mit seiner minimalistischen Ästhetik verkörpert Rakku das japanische Prinzip, den Nutzen zu maximieren, ohne dabei auf Eleganz zu verzichten. Seine reduzierte Größe macht ihn nicht nur perfekt für kleine und gemütliche Eingangsbereiche, sondern auch für geräumige Schlafzimmer oder Flure.

Rakku bedeutet auf Japanisch Gestell oder Ständer und bietet eine moderne Interpretation eines traditionellen Designs, das einen praktischen Gegenstand in ein stilvolles Stück Wohnkultur verwandelt. Ähnlich wie der jüngste Trend zu offenen Regalen, stellt es sowohl die Ästhetik, als auch die Funktion in den Vordergrund. Ein wesentliches Merkmal ist die zentrale Plattform, die als praktische Ablage für Gegenstände wie Schlüssel, Geldbörsen oder kleine Taschen dient, sodass Sie nie ohne diese Dinge das Haus verlassen. Rakku ist in FSC®-zertifizierter Natureiche und Schwarz erhältlich und fügt sich nahtlos in jede Umgebung ein und verleiht ihr einen Hauch von Raffinesse, ohne den Raum zu erdrücken.



DESIGNERS

KASCHKASCH

The German design studio kaschkasch was established in 2011 by Florian Kallus (born 1983) and Sebastian Schneider (born 1985). Since then, the two designers have been a strong voice on the international design scene.

The duo works within the creative fields of art direction, furniture and lighting design, servicing a number of international brands. Kaschkasch is primarily known for simple yet refined designs, and for Florian Kallus and Sebastian Schneider's continuous exploration of the interplay between functionality and beauty.

Das deutsche Designbüro kaschkasch wurde 2011 von Florian Kallus (geb. 1983) und Sebastian Schneider (geb. 1985) gegründet. Seitdem haben die beiden Designer einen sehr guten Ruf in der internationalen Design-Szene.

Das Duo arbeitet in den kreativen Bereichen der Art Direction, des Möbel- und Leuchtendesigns und betreut eine Reihe internationaler Marken. Kaschkasch ist in erster Linie bekannt für schlichtes aber ausgefallenes Design sowie die kontinuierliche Erforschung des Zusammenspiels zwischen Funktionalität und Schönheit.





PLEASE TAKE A SEAT

The LUA sofa series designed by the kaschkasch design studio has a new addition. From now on, the 2-seater and 3-seater will also be available as a deep seat version, the so-called Lua Deep Sofa. It is transformed from a 'classic sofa' into a nonchalant deep sofa that invites you to lie down, relax and lounge.

BITTE NEHMEN SIE PLATZ

Die vom Designstudio kaschkasch entworfene Sofaserie LUA hat Zuwachs bekommen. Ab sofort gibt es den 2-Sitzer und 3-Sitzer auch in einer tiefen Sitzvariante, dem sogenannten Lua Deep Sofa. Er verwandelt sich von einem „klassischen Sofa“ in ein lässiges Tiefensofa, das zum Liegen, Entspannen und Faulenzen einlädt.



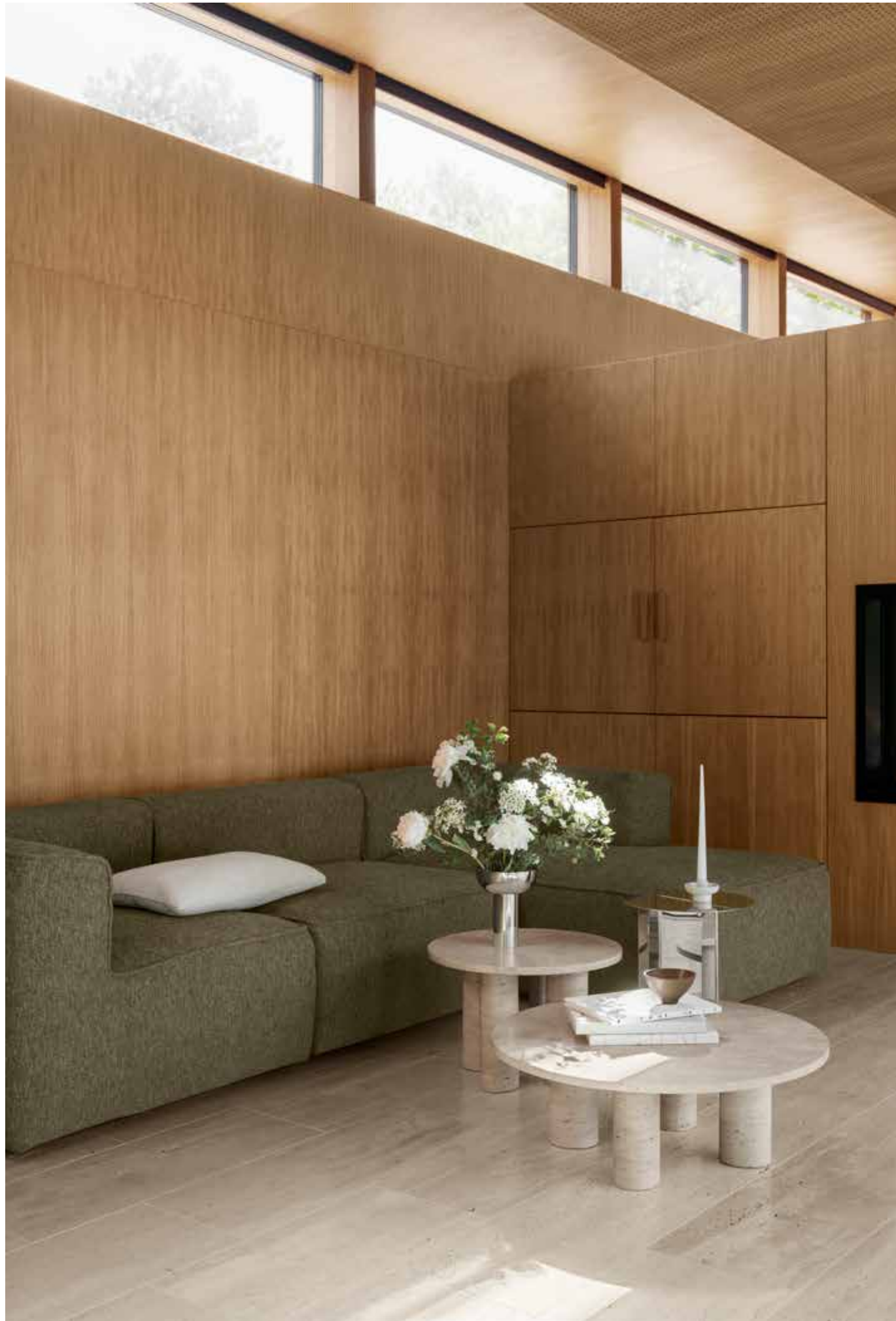

DESIGN IT YOURSELF

Although conceived several decades earlier, the modular sofa truly went mainstream in the 1970s. This period heralded the dawn of open-plan living, and for this, any low-slung seating offered flexibility and a sensational new aesthetic. On top of this, the modular system afforded endless ways to customise your furniture to suit your taste.

Still in vogue now, the modular sofa has all the same qualities as in the 1970s heydays, and with its loungy look and noticeably relaxed appearance, it fits perfectly with today's home decor trends. With Tasi – designed by German design studio kaschkasch for blomus – you will get a contemporary version, with the freedom to create the exact combination of modules to suit your needs as well as your favourite space. With its low backrest and wide seat, Tasi is designed for cosy relaxation, and the nine different modules give you an infinite number of possible configurations to play with.

Tasi is available in an assortment of high-quality textiles by Danish company Kvadrat, as well as a special collection of upholsteries carefully curated by blomus for the furniture range.

SELBST GESTALTEN

Obwohl das modulare Sofa bereits vor mehreren Jahrzehnten entwickelt wurde, setzte es sich erst in den 1970er Jahren durch. Diese Zeit läutete den Beginn des Wohnens in offenen Räumen ein, und dafür boten alle niedrigen Sitzmöbel Flexibilität und eine sensationelle neue Ästhetik. Darüber hinaus bot das modulare System endlose Möglichkeiten, um Ihre Möbel nach Ihrem Geschmack zu gestalten.

Das modulare Sofa ist nach wie vor *en vogue* und hat die gleichen Qualitäten wie in den 1970er Jahren. Mit seinem loungigen Look und seiner auffallend entspannten Ausstrahlung passt es perfekt zu den heutigen Wohntrends. Mit Tasi – für blomus vom deutschen Designstudio kaschkasch entworfen – erhalten Sie eine zeitgemäße Version, bei der Sie die Freiheit haben, die Module genauso zu kombinieren, wie es Ihren Bedürfnissen und Ihrem Lieblingsplatz entspricht. Mit seiner niedrigen Rückenlehne und der breiten Sitzfläche ist Tasi zum gemütlichen Entspannen gedacht, und die neun verschiedenen Module bieten Ihnen eine unbegrenzte Anzahl an möglichen Konfigurationen.

Tasi ist in einem Sortiment hochwertiger Textilien des dänischen Unternehmens Kvadrat erhältlich, sowie in einer speziellen Kollektion von Polstern, die von blomus sorgfältig für die Möbelserie zusammengestellt wurden.

DESIGNER

ROBIN SCHOLTYSIK

Originally trained as a carpenter, German designer Robin Scholtysik (born 1991) has an eye for construction and a natural curiosity when it comes to almost any raw material, and on top of this, he has that vital passion for experimenting and challenging conventions that makes a great designer. In 2017, Scholtysik finalised his studies in design at the Academy of Design in Münster, alongside his master's in carpentry. During his education, he focused mainly on furniture design and developed his now renowned appetite for experimenting with materials and various manufacturing processes.

Today, the multifaceted work of Robin Scholtysik includes furniture, interior design and brand experience design. A common denominator in everything he touches is an awareness of the interrelationship between craft techniques and industrial production, and his projects are marked by a strong consciousness of how people interact with space, environment and material culture. In his own words, 'Inspiration comes from life itself – even small observations and human gestures can give impulses for something new'.

Ursprünglich gelernter Schreiner hat der deutsche Designer Robin Scholtysik (geb. 1991) ein Auge für Konstruktionen und eine natürliche Neugier, wenn es um fast jedes Rohmaterial geht. Dazu kommt die unverzichtbare Leidenschaft für Experimente und das Hinterfragen von Konventionen, die einen großartigen Designer ausmacht. 2017 schloss Scholtysik sein Designstudium an der Akademie für Gestaltung in Münster ab, parallel zu seinem Meisterbrief im Schreinerhandwerk. Während seiner Ausbildung konzentrierte er sich in erster Linie auf Möbeldesign und entwickelte seine inzwischen bekannte Experimentierfreudigkeit mit Materialien und verschiedenen Herstellungsverfahren.

Heute umfasst die vielseitige Arbeit von Robin Scholtysik Möbel, Innenarchitektur und Markenerlebnis-Design. Ein gemeinsamer Nenner in all seinen Arbeiten ist das Bewusstsein für die Wechselbeziehung zwischen handwerklichen Techniken und industrieller Produktion, und seine Projekte sind geprägt von einem starken Bewusstsein dafür, wie Menschen mit Raum, Umwelt und materieller Kultur interagieren. In seinen eigenen Worten „Inspiration kommt aus dem Leben selbst – selbst kleine Beobachtungen und menschliche Gesten können Impulse für etwas Neues geben“.



Oru, Iris, Abento



Oru, Iris, Ceola, Koyoi, Kumi, Avo

FROM JAPAN WITH LOVE

German designer Robin Scholtysik took origami—the traditional Japanese artform—as his creative point of departure for his side table, Oru, for blomus. This season, Oru the series has grown substantially; it now also includes a matching bench, a console and a wall shelf in three different sizes, all born of the same inspiration.

Based on the precise folding of intricate figures out of paper, the furniture pieces all consist of thin, powder-coated steel sheets that – when put together – create a three-dimensional shape. Cut-out joints then reveal important little details, such as opposing radii and delicately curved interfaces. Oru comes in several material options which allows you either to adopt a sleek and minimalist, uniform look by combining several items or to let a singular, stand-alone piece be the centre of attention.

AUS JAPAN MIT LIEBE

Der deutsche Designer Robin Scholtysik nahm Origami – die traditionelle japanische Kunstform – als kreativen Ausgangspunkt für seinen Beistelltisch Oru für blomus. In dieser Saison hat die Serie Oru Zuwachs bekommen: Sie umfasst nun auch eine Bank, eine Konsole und ein Wandregal in drei verschiedenen Größen, alle entspringend aus derselben Inspiration.

Basierend auf dem präzisen Falten komplizierter Figuren aus Papier, bestehen die Möbelstücke aus dünnen Stahlblechen, die – wenn sie zusammengesetzt werden – eine dreidimensionale Form ergeben. Ausgeschnittene Fugen offenbaren dann wichtige kleine Details, wie gegenläufige Radien und zart gebogene Schnittstellen. Oru ist in verschiedenen Materialvarianten erhältlich, sodass Sie entweder einen schlichten, minimalistischen Look erzielen, indem Sie mehrere Stücke miteinander kombinieren oder ein einzelnes Stück in den Mittelpunkt stellen können.

DESIGNER

SEBASTIAN HERKNER

German Sebastian Herkner (born 1981) pursued Product Design at HfG Offenbach University of Art and Design. During this time, he honed his flair for materials, colours and textures, with a growing focus on designing furniture and objects. A brief stint at Stella McCartney in London added to his experience.

In 2006, Herkner established a studio in his own name. Since then, he's created furniture, lighting and smaller pieces for global brands, as well as undertaking interior architecture projects and museum and exhibition design. His remarkable work has garnered numerous awards, including the IF Award, the Iconic Award and the Elle Deco International Design Award (EDIDA).

Herkner was the Guest of Honour at imm cologne 2016, where he shaped the exhibition 'Das Haus'. In 2019, Maison&Objet named him Designer of the Year, and in 2021 he clinched Milan's most prestigious design accolade, the EDIDA award for Best Designer of the Year. In 2022, he curated alongside luminaries like Robert Wilson, Judith Clarke, Michele de Lucchi and Naoto Fukasawa at Homo Faber, commissioned by the Michelangelo Foundation in Venice.

Sebastian Herkner (geb. 1981) aus Deutschland hat Produktdesign an der Hochschule für Gestaltung (HfG) Offenbach studiert. Während dieser Zeit hat er sein Gespür für Materialien, Farben und Texturen geschärft, wobei sein Schwerpunkt zunehmend auf der Gestaltung von Möbeln und Objekten lag. Seine Erfahrungen ergänzte er durch eine kurze Tätigkeit bei Stella McCartney in London.

2006 gründete er in Offenbach sein eigenes Designstudio. Seitdem entwirft er Möbel, Leuchten und kleinere Objekte für weltweite Marken, übernimmt aber auch Innenarchitekturprojekte und Designaufträge für Museen und Ausstellungen. Seine bemerkenswerten Werke sind bereits mit zahlreichen Preisen ausgezeichnet worden, unter anderem mit dem IF Award, dem Iconic Award und dem Elle Deco International Design Award (EDIDA).

Herkner war Ehrengast der imm cologne 2016, wo er die Ausstellung „Das Haus“ gestaltete. 2019 wurde er von Maison&Objet zum Designer des Jahres gekürt und erhielt 2021 Mailands angesehenste Designauszeichnung, den EDIDA Award für den besten Designer des Jahres. Im Jahr 2022 kuratierte er neben Koryphäen wie Robert Wilson, Judith Clarke, Michele de Lucchi und Naoto Fukasawa die Ausstellung „Homo Faber“, die von der Michelangelo-Stiftung in Venedig veranstaltet wurde.



Volos, Ondea, Oru, Visca

PRODUCTS

LIVING ESSENTIALS



CRAFTED TO IMPRESS – MOCO

Moco, Japanese designer Kazushige Miyake's latest modular sofa design for blomus, offers a blend of flexibility and refinement. This innovative sofa system invites you to create a seating arrangement tailored to your home's unique requirements and style – from a sleek two-seater to an expansive corner sofa, Moco adapts effortlessly to your needs.

HANDGEFERTIGT, UM ZU BEEINDRUCKEN – MOCO

Moco, das neueste modulare Sofadesign des japanischen Designers Kazushige Miyake, beschreibt eine Symbiose aus Flexibilität und Raffinesse. Dieses innovative Sofasystem lädt dazu ein, ein Sitzarrangement zu schaffen, das auf die einzigartigen Anforderungen und den Stil Ihres Zuhauses zugeschnitten ist – von einem eleganten Zweisitzer bis hin zu einem ausladenden Ecksofa passt sich Moco mühelos Ihren Bedürfnissen an.

Ordering information for the sofa ranges: The item codes are generated as follows:

Sofa-/Module part no (5-digit) . Fabric code (2-digit) .colour code (2-digit)

Example: Single Seater Unit, TASI (66906) Fabric: kvadrat Reflect (.30) Colour: Beige 0204 (.01) = Item Code 66901.30.01

Bestellhinweis zu den Sofa Serien: Die Artikelnummer setzt sich wie folgt zusammen:

Sofa-/Modul Artikel Nr. (5-stellig) .Stoffnummer(2-stellig) .Farbnummer (2-stellig)

Beispiel: 1-Sitzer Modul TASI (66906) Stoff: kvadrat Reflect (.30) Farbe: Beige 0204 (.01) = Artikel Nr. 66901.30.01



The QR code leads you to the MOCO Product Fact Sheet.
Der QR-Code führt Sie zu dem MOCO Product Fact Sheet.

MOCO 68006.XX.YY

Single Seater Unit | 1-Sitzer Modul
Dimensions H 40 cm, B 90 cm, T 90 cm
Materials H4, H14, T3, T1
Colour Desert, Wood | Holz: Natural Oak
Features Fabric: Pina | Bezugstoff: Pina

NEW



MOCO 68008.XX.YY

2 Seater Unit | 2-Sitzer Modul
Dimensions H 40 cm, B 180 cm, T 90 cm
Materials H4, H14, T3, T1
Colour Desert, Wood | Holz: Natural Oak
Features Fabric: Pina | Bezugstoff: Pina

NEW



MOCO 68010.XX.YY

Armrest | Armlehne
Dimensions H 49,5 cm, B 65 cm, T 22 cm
Materials H4, H14, T3, T1
Colour Desert, Wood | Holz: Natural Oak
Features Fabric: Pina | Bezugstoff: Pina

NEW



MOCO 68012.XX.YY

Backrest Single Seater Unit | Rückenlehne 1-Sitzer Modul
Dimensions H 64,5 cm, B 90 cm, T 26 cm
Materials H4, H14, T3, T1
Colour Desert, Wood | Holz: Natural Oak
Features Fabric: Pina | Bezugstoff: Pina

NEW



MOCO 68014.XX.YY

Backrest 2 Seater | Rückenlehne 2-Sitzer Modul
Dimensions H 64,5 cm, B 180 cm, T 26 cm
Materials H4, H14, T3, T1
Colour Desert, Wood | Holz: Natural Oak
Features Fabric: Pina | Bezugstoff: Pina

NEW



MOCO 68007.XX.YY

Single Seater Unit | 1-Sitzer Modul
 Dimensions H 40cm, B 90 cm, T 90 cm
 Materials H4, H14, T3, T1
 Colour Desert, Wood | Holz: Black Stained Oak
 Features Fabric: Pina | Bezugstoff: Pina

NEW

**MOCO 68009.XX.YY**

2 Seater Unit | 2-Sitzer Modul
 Dimensions H 40 cm, B 180 cm, T 90 cm
 Materials H4, H14, T3, T1
 Colour Desert, Wood | Holz: Black Stained Oak
 Features Fabric: Pina | Bezugstoff: Pina

NEW

**MOCO 68011.XX.YY**

Armrest | Armlehne
 Dimensions H 49,5 cm, B 65 cm, T 22 cm
 Materials H4, H14, T3, T1
 Colour Desert, Wood | Holz: Black Stained Oak
 Features Fabric: Pina | Bezugstoff: Pina

NEW

**MOCO 68013.XX.YY**

Backrest Single Seater | Rückenlehne 1-Sitzer Modul
 Dimensions H 64,5 cm, B 90 cm, T 26 cm
 Materials H4, H14, T3, T1
 Colour Desert, Wood | Holz: Black Stained Oak
 Features Fabric: Pina | Bezugstoff: Pina

NEW

**MOCO 68015.XX.YY**

Backrest 2 Seater | Rückenlehne 2-Sitzer Modul
 Dimensions H 64,5 cm, B 180 cm, T 26 cm
 Materials H4, H14, T3, T1
 Colour Desert, Wood | Holz: Black Stained Oak
 Features Fabric: Pina | Bezugstoff: Pina

NEW

**MOCO**

Moco to impress from any perspective, Moco features a minimalistic frame of tensioned veneer that supports both the back and the armrests. Its design echoes the ethereal quality of floating clouds, with cushions resting on a wooden base that gives the illusion of levitation, lending the piece a sense of lightness and grace. Moco's modularity extends to its customization options, as there are eleven fabrics to choose from, to make sure it fits beautifully with your existing décor. Each sofa is made to order, allowing for a personal touch that ensures the optimum in grace and style.

MOCO

Moco besticht durch einen minimalistischen Rahmen aus geformtem Furnier, der sowohl den Rücken als auch die Armlehnen trägt. Sein Design erinnert an die ästhetische Anmut schwebender Wolken. Die Kissen ruhen auf einem hölzernen Sockel, der die Illusion des Schwebens unterstreicht und dem Objekt ein Gefühl von Leichtigkeit und Grazie verleiht. Die Modularität von Moco erstreckt sich auch auf die Anpassungsmöglichkeiten, denn es stehen elf Stoffe zur Auswahl, mit denen sich das Sofa wunderbar in Ihr bestehendes Wohnkonzept einfügen lässt. Jedes Sofa wird auf individuellen Kundenwunsch gefertigt und erhält so eine persönliche Note, die das Optimum an Anmut und Stil gewährleistet.



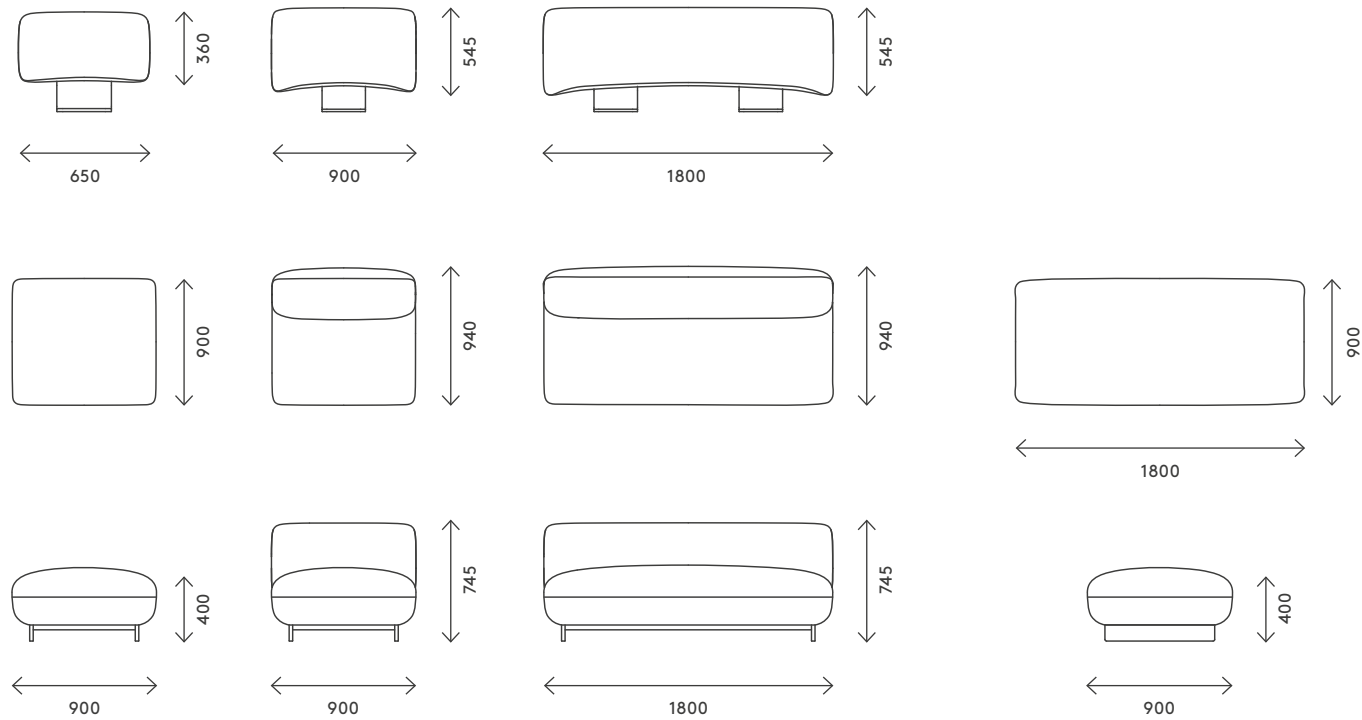

Technical Features MOCO:

- Connectors included
- Seat depth: 66,5 cm
- Seat height: 40 cm
- Wooden frame:** Solid wood, Plywood and fiber board
- Upholstery:** Polyurethane foam in various comfortable degrees of hardness (OEKO-TEX® STANDARD 100)
- Feet:** Natural oak/black stained oak, H 11 cm, oak, solid wood

MOCO is available in six different price groups. Detailed information concerning the products is available on our homepage or contact your local agent.

Technische Details MOCO:

- Integrierte Verbindungselemente
- Sitztiefe: 66,5 cm
- Sitzhöhe: 40 cm
- Holzrahmen:** Vollholz, Schichtholz und Faserplatten
- Polsterung:** Polyurethanschaum in diversen komfortablen Härtegraden (OEKO-TEX® STANDARD 100)
- Füße:** Eiche Natur/Eiche schwarz gebeizt, H 11 cm, Eiche, Vollholz

MOCO ist in sechs unterschiedlichen Preisgruppen erhältlich. Ausführliche Informationen zu den Produkten sind auf unserer Homepage verfügbar oder kontaktieren Sie Ihre Ansprechpartner/Ansprechpartnerin.

The dimensions of the example combinations are approximate and may vary. Please note that the actual dimensions of each module can vary by up to 3% due to the different fabrics and their crowning.

Die Maße der Beispielskombinationen sind ungefähre Angaben und können variieren. Bitte beachten Sie, dass aufgrund der Verarbeitung verschiedener Stoffe und der Bombierung der Module, die Produktabmessungen je Modul um bis zu drei Prozent abweichen können.



The QR code leads you to the furniture configurator.
Der QR-Code führt Sie zum Möbelkonfigurator

Combinations | Kombinationsmöglichkeiten

Combination | Beispiel A



1 x 68006/68007:
Single Seater Unit | 1-Sitzer Modul

1 x 68012/68013:
Backrest Single Seater Unit | Rückenlehne 1-Sitzer Modul

Combination | Beispiel B

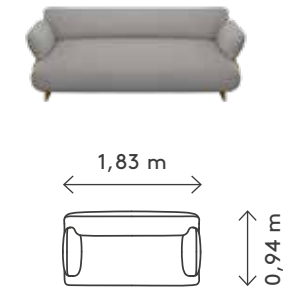

1 x 68008/68009:
2 Seater Unit | 2-Sitzer Modul

1 x 68014/68015:
Backrest 2 Seater Unit | Rückenlehne 2-Sitzer Modul

2 x 68010/68011:
Armrest | Armlehne

Combination | Beispiel C

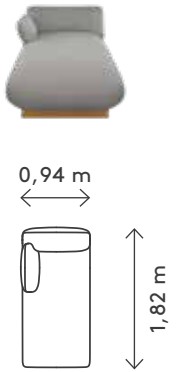

1 x 68008/68009:
2 Seater Unit | 2-Sitzer Modul

1 x 68012/68013:
Backrest Single Seater Unit | Rückenlehne 1-Sitzer Modul

1 x 68010/68011:
Armrest | Armlehne

Combination | Beispiel D



1 x 68006/68007:
Single Seater Unit | 1-Sitzer Modul

1 x 68008/68009:
2 Seater Unit | 2-Sitzer Modul

1 x 68012/68013:
Backrest Single Seater Unit | Rückenlehne 1-Sitzer Modul

1 x 68014/68015:
Backrest 2 Seater Unit | Rückenlehne 2-Sitzer Modul

2 x 68010/68011:
Armrest | Armlehne

Combination | Beispiel E

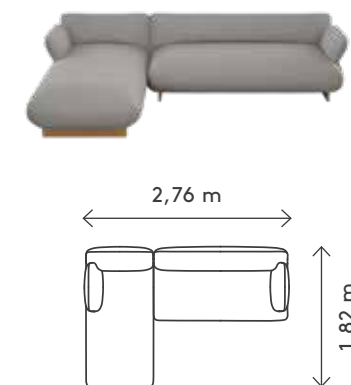

2 x 68008/68009:
2 Seater Unit | 2-Sitzer Modul

1 x 68012/68013:
Backrest Single Seater Unit | Rückenlehne 1-Sitzer Modul

1 x 68014/68015:
Backrest 2 Seater Unit | Rückenlehne 2-Sitzer Modul

2 x 68010/68011:
Armrest | Armlehne

Combination | Beispiel F

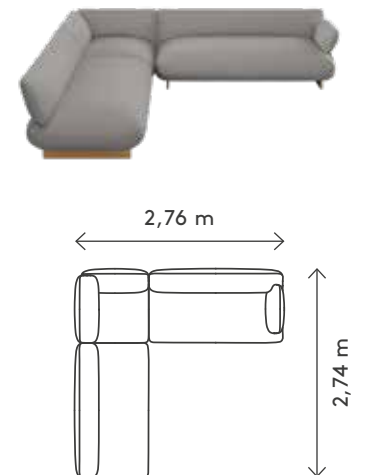

1 x 68006/68007:
Single Seater Unit | 1-Sitzer Modul

2 x 68008/68009:
2 Seater Unit | 2-Sitzer Modul

2 x 68012/68013:
Backrest Single Seater Unit | Rückenlehne 1-Sitzer Modul

2 x 68014/68015:
Backrest 2 Seater Unit | Rückenlehne 2-Sitzer Modul

1 x 68010/68011:
Armrest | Armlehne



TASI SOFA COMBINATION

Whether with individual elements or as a large living landscape, with the TASI sofa modules you can create your own individual relaxation area at home. With the help of kaschkasch design studio, sofa modules have been created, which, when connected with each other, create various sofa combinations. Modern living areas have to meet many demands. For example, they should create a place for communicative exchange as well as for relaxation. Our TASI sofa series offer the perfect place for this. Available in eleven different textiles in various colours, they can be adapted to individual preferences and circumstances. The two sizes of cushions are made according to your wishes, regardless of the sofa series. Textile type and colors are absolutely flexible. The chosen fabrics and colors are the same fabrics as for the sofa collections.

The articles are available in six different price groups. Detailed information concerning the products is available on our homepage or contact your local agent.

TASI SOFAMODULE

Ob mit Einzelelementen oder als große Wohnlandschaft, mit den TASI Sofamodulen können Sie sich Ihren individuellen Relaxbereich zu Hause schaffen. Mit Hilfe des Designstudios kaschkasch wurden Sofamodule kreiert, die miteinander verbunden verschiedene Kombinationsmöglichkeiten von Sofas erzeugen. Moderne Wohnbereiche müssen vielerlei Ansprüchen gerecht werden. Sie sollen beispielweise sowohl einen Platz zum kommunikativen Austausch als auch zur Entspannung schaffen. Unsere Sofaserie TASI bietet hierzu den geeigneten Platz. Verfügbar in elf unterschiedlichen Textilien und unterschiedlichen Farben kann auf die individuellen Wünsche und Gegebenheiten eingegangen werden. Die zwei Kissengrößen werden unabhängig der Sofaserien nach Ihren Wünschen gefertigt. Textilart und Farben sind absolut flexibel. Zur Auswahl stehen hier dieselben Stoffe wie für die Sofa Kollektionen.

Die Artikel sind in sechs unterschiedlichen Preisgruppen erhältlich. Ausführliche Informationen zu den Produkten sind auf unserer Homepage verfügbar oder kontaktieren Sie Ihre blomus Ansprechpartner/Ansprechpartnerin.

Ordering information for the sofa ranges: The item codes are generated as follows:

Sofa-/Module part no (5-digit). Fabric code (2-digit).colour code (2-digit)

Example: Single Seater Unit, TASI (66906) Fabric: kvadrat Reflect (.30) Colour: Beige 0204 (.01) = Item Code 66901.30.01

Bestellhinweis zu den Sofa Serien: Die Artikelnummer setzt sich wie folgt zusammen:

Sofa-/Modul Artikel Nr. (5-stellig).Stoffnummer(2-stellig).Farbnummer (2-stellig)

Beispiel: 1-Sitzer Modul TASI (66906) Stoff: kvadrat Reflect (.30) Farbe: Beige 0204 (.01) = Artikel Nr. 66901.30.01



The QR code leads you to the TASI Product Fact Sheet.

Der QR-Code führt Sie zu dem TASI Product Fact Sheet.

TASI 66905.XX.YY

Corner Seater Unit, left | Ecksitzer Modul, links
Dimensions H 74 cm, B 97 cm, T 97 cm
Materials T3
Colour Beige
Features Fabric: Boucla | Bezugstoff: Boucla



TASI 66912.XX.YY

Corner Seater Unit, right | Ecksitzer Modul, rechts
Dimensions H 74 cm, B 97 cm, T 97 cm
Materials T3
Colour Beige
Features Fabric: Boucla | Bezugstoff: Boucla



TASI 66909.XX.YY

Open End Bench Unit, left | 2-Sitzer Modul, links
Dimensions H 74 cm, B 131 cm, T 97 cm
Materials T3
Colour Beige
Features Fabric: Boucla | Bezugstoff: Boucla



TASI 66910.XX.YY

Open End Bench Unit, right | 2-Sitzer Modul, rechts
Dimensions H 74 cm, B 131 cm, T 97 cm
Materials T3
Colour Beige
Features Fabric: Boucla | Bezugstoff: Boucla



TASI 66907.XX.YY

Ottoman Unit, left | Chaiselounge Modul, links
Dimensions H 74 cm, B 160 cm, T 97 cm
Materials T3
Colour Beige
Features Fabric: Boucla | Bezugstoff: Boucla



TASI 66908.XX.YY

Ottoman Unit, right | Chaiselounge Modul, rechts
Dimensions H 74 cm, B 160 cm, T 97 cm
Materials T3
Colour Beige
Feature Fabric: Boucla | Bezugstoff: Boucla



TASI 66906.XX.YY

Single Seater Unit | 1-Sitzer Modul
 Dimensions H 74 cm, B 97 cm, T 97 cm
 Materials T3
 Colour Beige
 Features Fabric: Boucla | Bezugstoff: Boucla



TASI 66911.XX.YY

Pouf Unit | Hocker Modul
 Dimensions H 45 cm, B 97 cm, T 97 cm
 Materials T3
 Colour Beige
 Features Fabric: Boucla | Bezugstoff: Boucla



TASI 66916.XX.YY

Cushion incl. Filling | Kissen inkl. Füllung
 Dimensions H 40 cm, B 60 cm
 Materials T3
 Colour Beige
 Features Fabric: Boucla | Bezugstoff: Boucla
 Filling 100% Polyester wool fiber
 Füllung: 100% Polyesterwolle



TASI 66914.XX.YY

Pouf | Hocker
 Dimensions H 45 cm, B 97 cm, T 60 cm
 Materials T3
 Colour Beige
 Features Fabric: Boucla
 Bezugstoff: Boucla



TASI 66915.XX.YY

Cushion incl. Filling | Kissen inkl. Füllung
 Dimensions H 50 cm, B 50 cm
 Materials T3
 Colour Beige
 Features Fabric: Boucla | Bezugstoff: Boucla
 Filling 100% Polyester wool fiber
 Füllung: 100% Polyesterwolle



Technical Features TASI:

- Connectors included
- Seat depth: 67 cm
- Seat height: 45 cm
- Wooden frame:** Solid wood, Plywood and fiber board
- Upholstery:** Polyurethane foam in various comfortable degrees of hardness (OEKO-TEX® STANDARD 100)
- Feet:** Black, H 3 cm, Plastic

The articles are available in six different price groups. Detailed information concerning the products is available on our homepage or contact your local agent.

The two sizes of cushions are made according to your wishes, regardless of the sofa series. Textile type and colours are absolutely flexible. The chosen fabrics and colours are the same fabrics as for the sofa collections.

Cushion Fillings:

- Filling 100% Polyester wool fiber (OEKO-TEX® STANDARD 100)

Technische Details TASI:

- Integrierte Verbindungselemente
- Sitztiefe: 67 cm
- Sitzhöhe: 45 cm
- Holzrahmen:** Vollholz, Schichtholz und Faserplatten
- Polsterung:** Polyurethanschaum in diversen komfortablen Härtegraden (OEKO-TEX® STANDARD 100)
- Füße:** Schwarz, H 3 cm, Kunststoff

Die Artikel sind in sechs unterschiedlichen Preisgruppen erhältlich. Ausführliche Informationen zu den Produkten sind auf unserer Homepage verfügbar oder kontaktieren Sie Ihre Ansprechpartner/Ansprechpartnerin.

Die zwei Kissengrößen werden unabhängig der Sofaserien nach Ihren Wünschen gefertigt. Textilart und Farben sind absolut flexibel. Zur Auswahl stehen hier dieselben Stoffe wie für die Sofa Kollektionen.

Kissenfüllungen:

- Füllung 100% Polyesterwolle (OEKO-TEX® STANDARD 100)



The QR code leads you to the furniture configurator.
 Der QR-Code führt Sie zum Möbelkonfigurator

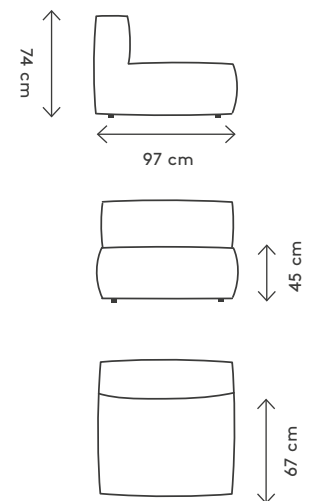

The dimensions of the example combinations are approximate and may vary.

Die Maße der Beispielskombinationen sind ungefähre Angaben und können variieren.



Combinations | Kombinationsmöglichkeiten

Combination | Beispiel A

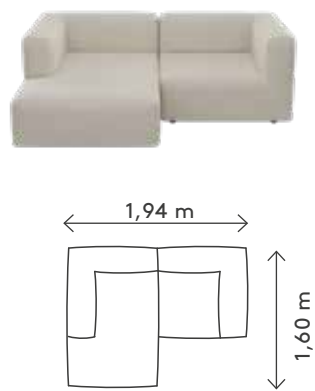

- 1 x 66907:**
Ottoman Unit, left | Chaiselounge Modul, links
- 1 x 66912:**
Corner Seater Unit, right | Ecksitzer Modul, rechts

Please note that the actual dimensions of each module can vary by up to 3% due to the different fabrics and their crowning. | Bitte beachten Sie, dass aufgrund der Verarbeitung verschiedener Stoffe und der Bombierung der Module, die Produktabmessungen je Modul um bis zu drei Prozent abweichen können.

Combination | Beispiel B

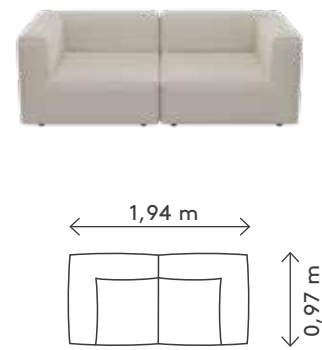

- 1 x 66905:**
Corner Seater Unit, left | Ecksitzer Modul, links
- 1 x 66912:**
Corner Seater Unit, right | Ecksitzer Modul, rechts

Combination | Beispiel C

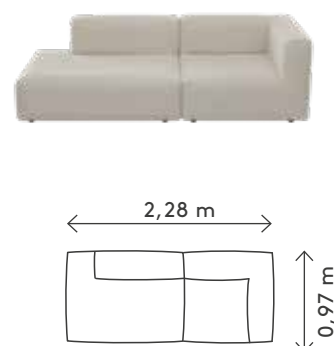

- 1 x 66909:**
Open End Bench Unit, left | 2-Sitzer Modul, links
- 1 x 66912:**
Corner Seater Unit, right | Ecksitzer Modul, rechts

Combination | Beispiel D

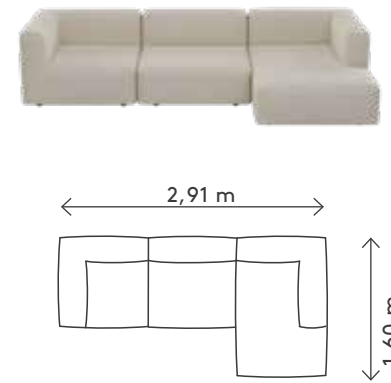

- 1 x 66905:**
Corner Seater Unit, left | Ecksitzer Modul, links
- 1 x 66906**
Single Seater Unit | 1-Sitzer Modul
- 1 x 66908**
Ottoman Unit, right | Chaiselounge Modul, rechts

Combination | Beispiel E

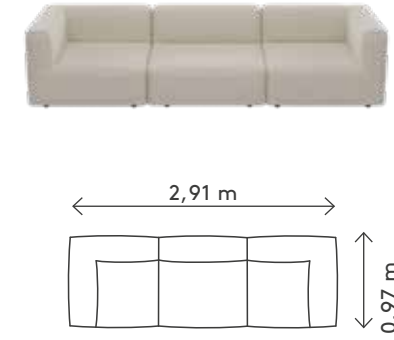

- 1 x 66905:**
Corner Seater Unit, left | Ecksitzer Modul, links
- 1 x 66906**
Single Seater Unit | 1-Sitzer Modul
- 1 x 66912:**
Corner Seater Unit, right | Ecksitzer Modul, rechts

Combination | Beispiel F

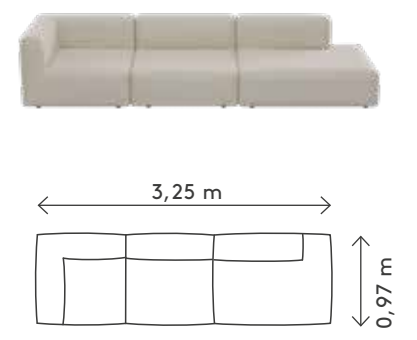

- 1 x 66905:**
Corner Seater Unit, left | Ecksitzer Modul, links
- 1 x 66906**
Single Seater Unit | 1-Sitzer Modul
- 1 x 66910**
Open End Bench Unit, right | 2-Sitzer Modul, rechts

Combination | Beispiel G

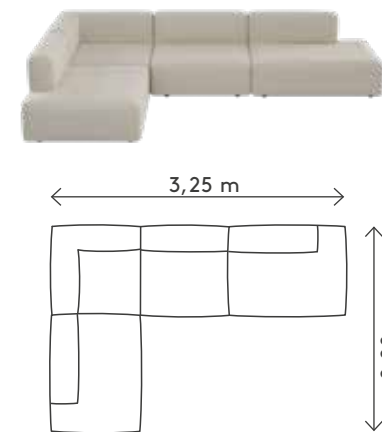

- 1 x 66909:**
Open End Bench Unit, left | 2-Sitzer Modul, links
- 1 x 66905:**
Corner Seater Unit, left | Ecksitzer Modul, links
- 1 x 66906**
Single Seater Unit | 1-Sitzer Modul
- 1 x 66910**
Open End Bench Unit, right | 2-Sitzer Modul, rechts

Combination | Beispiel H

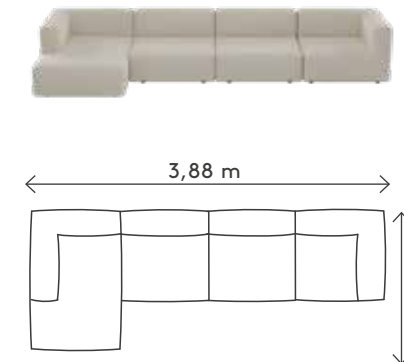

- 1 x 66907:**
Ottoman Unit, left | Chaiselounge Modul, links
- 2 x 66906**
Single Seater Unit | 1-Sitzer Modul
- 1 x 66912:**
Corner Seater Unit, right | Ecksitzer Modul, rechts

Combination | Beispiel I

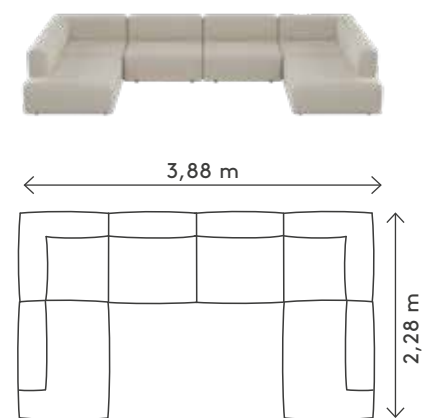

- 1 x 66909:**
Open End Bench Unit, left | 2-Sitzer Modul, links
- 1 x 66905:**
Corner Seater Unit, left | Ecksitzer Modul, links
- 2 x 66906**
Single Seater Unit | 1-Sitzer Modul
- 1 x 66912:**
Corner Seater Unit, right | Ecksitzer Modul, rechts
- 1 x 66910**
Open End Bench Unit, right | 2-Sitzer Modul, rechts



LUA SOFA

Designed by the kaschkasch design studio, the LUA sofa series includes a 2-seater, 3-seater and two matching stools. With their simple elegant form, the sofas have a timeless character, which is proven by the use of high-quality as well as durable materials and components over a long service life.

Modern living areas have to meet many demands. For example, they should create a place for communicative exchange as well as for relaxation. Our sofa series LUA is available in eleven different textiles and various colours. It can be adapted to individual preferences and circumstances. The two sizes of cushions are made according to your wishes, regardless of the sofa series. Textile type and colours are absolutely flexible. The chosen fabrics and colours are the same fabrics as for the sofa collections.

The articles of both series are available in six different price groups. Detailed information concerning the products is available on our homepage or contact your local agent.

LUA SOFA

Die vom Designstudio kaschkasch entworfene Sofaserie LUA umfasst einen 2-Sitzer, 3-Sitzer und zwei passenden Hocker. Durch ihre schlichte elegante Form besitzen die Sofas einen zeitlosen Charakter, der durch die Verwendung von hochwertigen sowie langlebigen Materialien und Bauteilen über eine lange Lebensdauer unter Beweis gestellt werden kann.

Moderne Wohnbereiche müssen vielerlei Ansprüchen gerecht werden. Sie sollen beispielweise sowohl einen Platz zum kommunikativen Austausch als auch zur Entspannung schaffen. Unsere Sofaserie LUA ist verfügbar in elf unterschiedlichen Textilien und verschiedenen Farben. Es kann auf die individuellen Wünsche und Gegebenheiten eingegangen werden. Die zwei Kissenrößen werden unabhängig der Sofaserien nach Ihren Wünschen gefertigt. Textilart und Farben sind absolut flexibel. Zur Auswahl stehen hier dieselben Stoffe wie für die Sofa Kollektionen.

Die Artikel der beiden Serien sind in sechs unterschiedlichen Preisgruppen erhältlich. Ausführliche Informationen zu den Produkten sind auf unserer Homepage verfügbar oder kontaktieren Sie Ihre blomus Ansprechpartner/Ansprechpartnerin.

Ordering information for the sofa ranges: The item codes are generated as follows:

Sofa-/Module part no (5-digit). Fabric code (2-digit).colour code (2-digit)

Example: Single Seater Unit, TASI (66906) Fabric: kvadrat Reflect (.30) Colour: Beige 0204 (.01) = Item Code 66901.30.01

Bestellhinweis zu den Sofa Serien: Die Artikelnummer setzt sich wie folgt zusammen:

Sofa-/Modul Artikel Nr. (5-stellig).Stoffnummer(2-stellig).Farbnummer (2-stellig)

Beispiel: 1-Sitzer Modul TASI (66906) Stoff: kvadrat Reflect (.30) Farbe: Beige 0204 (.01) = Artikel Nr. 66901.30.01



The QR code leads you to the LUA Product Fact Sheet.

Der QR-Code führt Sie zu dem LUA Product Fact Sheet.

LUA 66901.XX.YY

2 Seater Sofa | 2-Sitzer Sofa
 Dimensions H 84 cm, B 180 cm, T 93 cm
 Materials T9, T2
 Colour Beige 0146
 Features Fabric: kvadrat, Raf Simons Vidar 4
 Bezugstoff: kvadrat, Raf Simons Vidar 4



LUA 66902.XX.YY

3 Seater Sofa | 3-Sitzer Sofa
 Dimensions H 84 cm, B 220 cm, T 93 cm
 Materials T9, T2
 Colour Beige 0146
 Features Fabric: kvadrat, Raf Simons Vidar 4
 Bezugstoff: kvadrat, Raf Simons Vidar 4



LUA 66899.XX.YY

Pouf | Hocker
 Dimensions H 44 cm, Ø 80 cm
 Materials T3
 Colour Beige 0146
 Features Fabric: kvadrat, Raf Simons Vidar 4
 Bezugstoff: kvadrat, Raf Simons Vidar 4



LUA 66900.XX.YY

Pouf | Hocker
 Dimensions H 44 cm, B 80 cm, T 80 cm
 Materials T9, T2
 Colour Beige 0146
 Features Fabric: kvadrat, Raf Simons Vidar 4
 Bezugstoff: kvadrat, Raf Simons Vidar 4



LUA 66903.XX.YY

Cushion incl. Filling | Kissen inkl. Füllung
 Dimensions H 50 cm, B 50 cm
 Materials T9, T2
 Colour Beige (0146)
 Features Fabric: kvadrat, Raf Simons Vidar 4
 Bezugstoff: kvadrat, Raf Simons Vidar 4
 Filling 100 % Polyester wool fiber
 Füllung: 100% Polyesterwolle



LUA 66904.XX.YY

Cushion incl. Filling | Kissen inkl. Füllung
 Dimensions H 40 cm, B 60 cm
 Materials T9, T2
 Colour Beige (0146)
 Features Fabric: kvadrat, Raf Simons Vidar 4
 Bezugstoff: kvadrat, Raf Simons Vidar 4
 Filling 100 % Polyester wool fiber
 Füllung: 100% Polyesterwolle



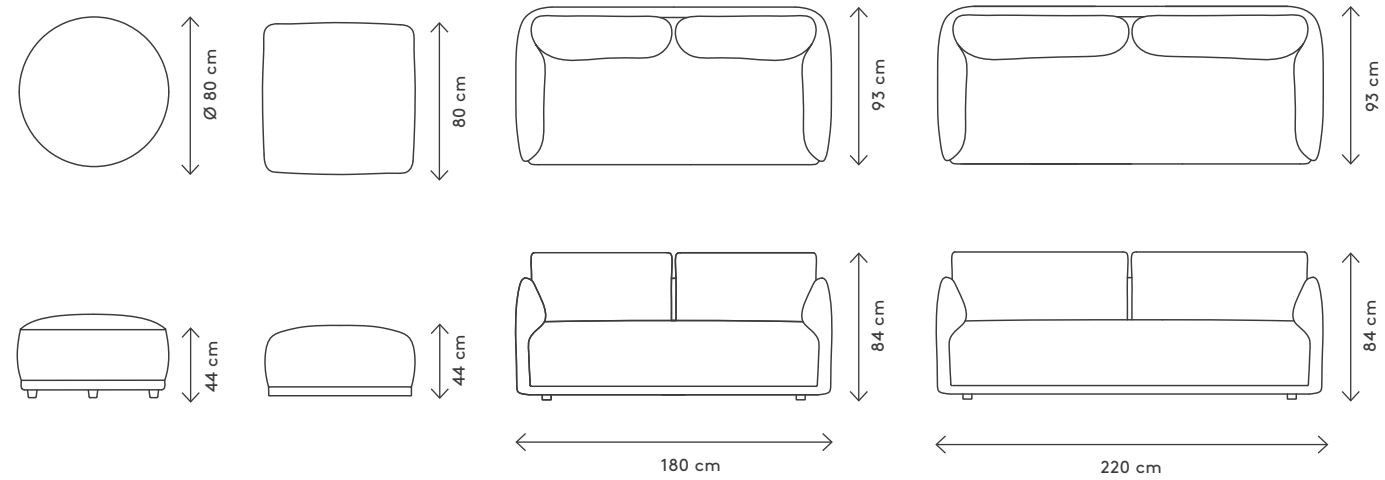

Technical Features LUA:

- Seat depth: 60 cm
- Seat height: 44 cm
- **Wooden frame:** Solid wood, Plywood and fiber board
- **Upholstery:** Polyurethane foam in various comfortable degrees of hardness (OEKO-TEX® STANDARD 100)
- **Feet:** Black, H 4 cm, Plastic

The articles are available in six different price groups. Detailed information concerning the products is available on our homepage or contact your local agent.

The two sizes of cushions are made according to your wishes, regardless of the sofa series. Textile type and colours are absolutely flexible. The chosen fabrics and colours are the same fabrics as for the sofa collections.

Cushion Fillings:

- Filling 100% Polyester wool fiber (OEKO-TEX® STANDARD 100)

Technische Details LUA:

- Sitztiefe: 60 cm
- Sitzhöhe: 44 cm
- **Holzrahmen:** Vollholz, Schichtholz, Faserplatten
- **Polster:** Polyurethanschaum in diversen komfortablen Härtegraden (OEKO-TEX® STANDARD 100)
- **Füße:** Schwarz, H 4 cm, Kunststoff

Die Artikel sind in sechs unterschiedlichen Preisgruppen erhältlich. Ausführliche Informationen zu den Produkten sind auf unserer Homepage verfügbar oder kontaktieren Sie Ihre Ansprechpartner/Ansprechpartnerin.

Die zwei Kissengrößen werden unabhängig der Sofaserien nach Ihren Wünschen gefertigt. Textilart und Farben sind absolut flexibel. Zur Auswahl stehen hier dieselben Stoffe wie für die Sofa Kollektionen.

Kissenfüllungen:

- Füllung 100% Polyesterwolle (OEKO-TEX® STANDARD 100)



The QR code leads you to the furniture configurator. Der QR-Code führt Sie zum Möbelkonfigurator

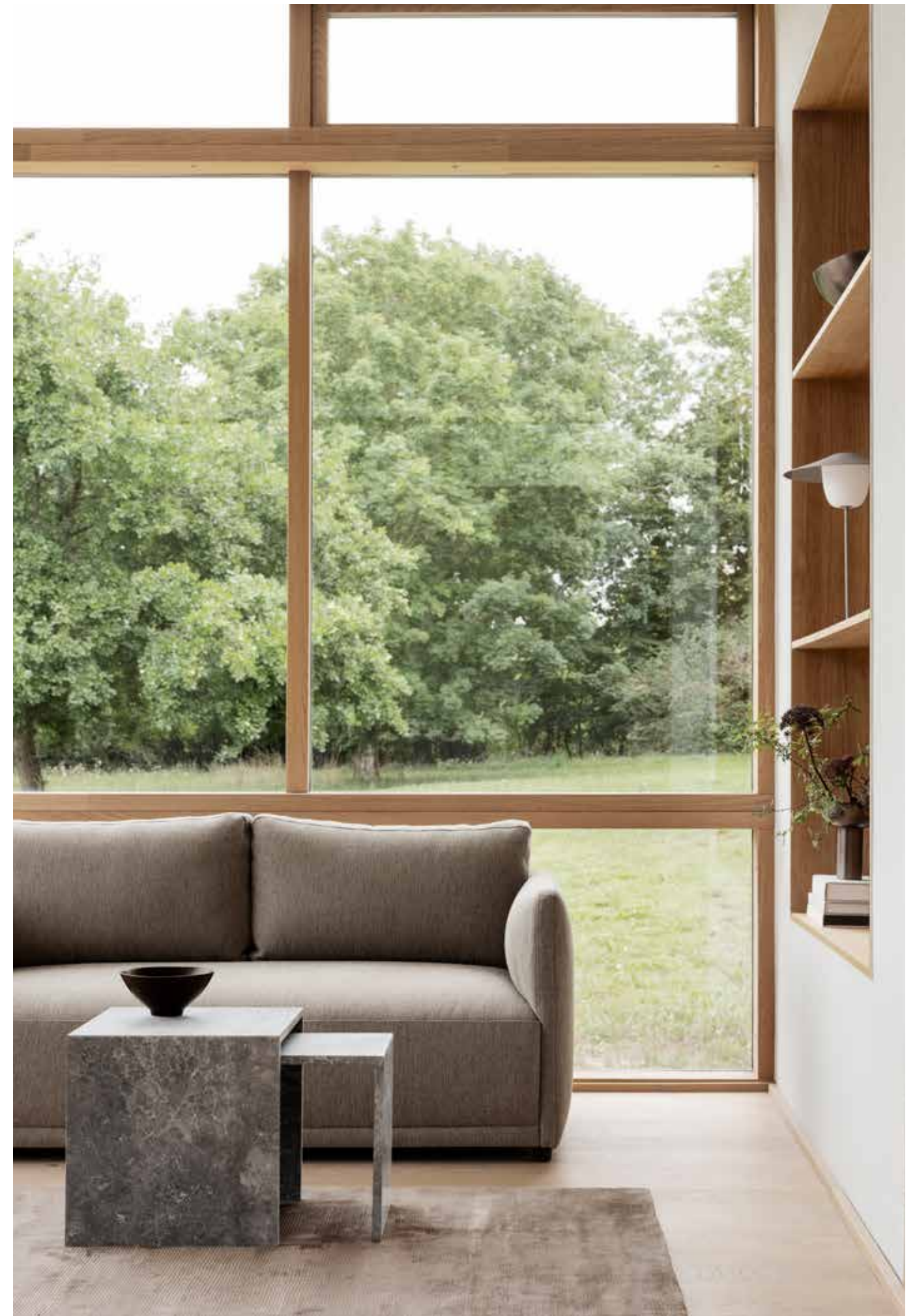



LUA DEEP

The LUA sofa series designed by the kaschkasch design studio has a new addition. From now on, the 2-seater and 3-seater will also be available as a deep seat version, the so-called LUA DEEP Sofa. It is transformed from a 'classic sofa' into a nonchalant deep sofa that invites you to lie down, relax and lounge.

LUA DEEP

Die vom Designstudio kaschkasch entworfene Sofaserie LUA hat Zuwachs bekommen. Ab sofort gibt es den 2-Sitzer und 3-Sitzer auch in einer tiefen Sitzvariante, dem sogenannten LUA DEEP Sofa. Er verwandelt sich von einem „klassischen Sofa“ in ein lässiges Tiefsitzersofa, das zum Liegen, Entspannen und Faulenzen einlädt.

Ordering information for the sofa ranges: The item codes are generated as follows:
Sofa-/Module part no (5-digit). Fabric code (2-digit).colour code (2-digit)
Example: Single Seater Unit, TASI (66906) Fabric: kvadrat Reflect (.30) Colour: Beige 0204 (.01) = Item Code 66901.30.01

Bestellhinweis zu den Sofa Serien: Die Artikelnummer setzt sich wie folgt zusammen:
Sofa-/Modul Artikel Nr. (5-stellig).Stoffnummer(2-stellig).Farbnummer (2-stellig)
Beispiel:1-Sitzer Modul TASI (66906) Stoff: kvadrat Reflect (.30) Farbe: Beige 0204 (.01) = Artikel Nr. 66901.30.01



The QR code leads you to the LUA Product Fact Sheet.
Der QR-Code führt Sie zu dem LUA Product Fact Sheet.

LUA DEEP 67311.XX.YY

2 Seater Sofa | 2-Sitzer Sofa
Dimensions H 84 cm, B 180 cm, T 107 cm
Materials T9, T2
Colour Beige 0146
Features Fabric: kvadrat, Raf Simons Vidar 4
Bezugstoff: kvadrat, Raf Simons Vidar 4

NEW



LUA DEEP 67312.XX.YY

3 Seater Sofa | 3-Sitzer Sofa
Dimensions H 84 cm, B 220 cm, T 107 cm
Materials T9, T2
Colour Beige 0146
Features Fabric: kvadrat, Raf Simons Vidar 4
Bezugstoff: kvadrat, Raf Simons Vidar 4

NEW



Technical Features LUA DEEP:

- Seat depth: 75 cm
- Seat height: 44 cm
- **Wooden frame:** Solid wood, Plywood and fiber board
- **Upholstery:** Polyurethane foam in various comfortable degrees of hardness (OEKO-TEX® STANDARD 100)
- **Feet:** Black, H 4 cm, Plastic

The articles are available in six different price groups. Detailed information concerning the products is available on our homepage or contact your local agent.

Technische Details LUA DEEP:

- Sitztiefe: 75 cm
- Sitzhöhe: 44 cm
- **Holzrahmen:** Vollholz, Schichtholz, Faserplatten
- **Polster:** Polyurethanschaum in diversen komfortablen Härtegraden (OEKO-TEX® STANDARD 100)
- **Füße:** Schwarz, H 4 cm, Kunststoff

Die Artikel sind in sechs unterschiedlichen Preisgruppen erhältlich. Ausführliche Informationen zu den Produkten sind auf unserer Homepage verfügbar oder kontaktieren Sie Ihre Ansprechpartner/Ansprechpartnerin.

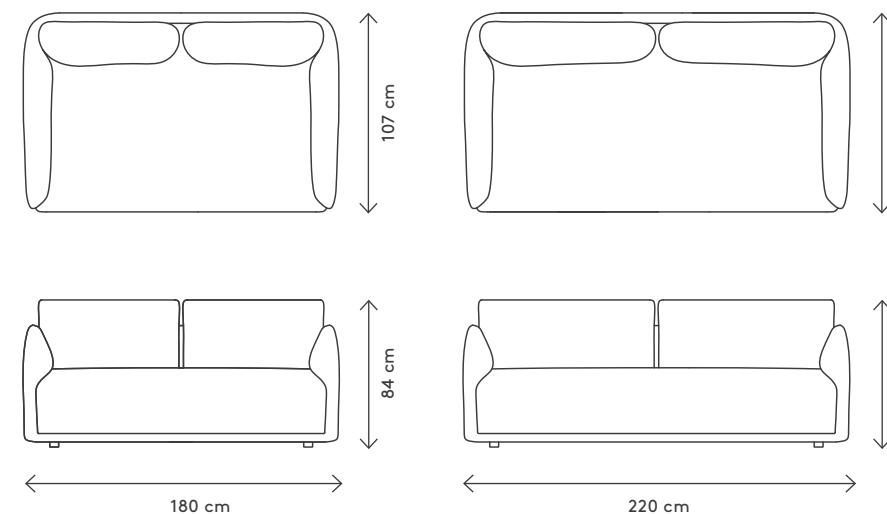

The QR code leads you to the furniture configurator.
Der QR-Code führt Sie zum Möbelkonfigurator



THE FABRIC OF YOUR CHOICE

Because the upholstery textiles are an essential part of the design in our new furniture collections, we have chosen to work with only the very best manufacturers in the industry. All furniture will be put on sale or made to order in the textiles described below, which we have carefully selected for their beauty, durability, softness, and overall performance.

The range of upholstery textiles includes unique fabrics carefully selected by blomus for the new furniture collection. In addition, you can choose from a curated group of fabrics created by world-renowned designers for Danish kvadrat, as well as Dutch Febrik and German Sahco, both of which are part of the Kvadrat family.

DER STOFF IHRER WAHL

Da die Polsterstoffe ein wesentlicher Bestandteil des Designs unserer neuen Möbelkollektionen sind, haben wir uns dazu entschieden, nur mit den besten Herstellern der Branche zusammenzuarbeiten. Alle Möbel werden in den unten beschriebenen Textilien, die wir sorgfältig nach ihrer Schönheit, Haltbarkeit, Weichheit und Gesamtleistung ausgewählt haben, zum Verkauf angeboten oder auf Bestellung hergestellt.

Die Palette an Polsterstoffen umfasst einzigartige Stoffe, die von blomus für die neue Möbelkollektion sorgfältig ausgewählt wurden. Darüber hinaus können Sie aus einer ausgewählten Gruppe von Stoffen wählen, die von weltbekannten Designern für das dänische Unternehmen kvadrat, sowie das niederländische Unternehmen Febrik und das deutsche Unternehmen Sahco, die beide zur kvadrat-Familie gehören, entworfen wurden.

Menba: Code_10



Beige (Code_01)



Desert (Code_02)

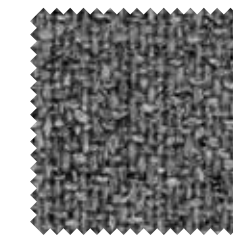

Zinc (Code_03)

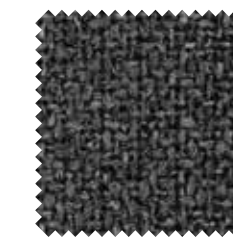

Coal (Code_04)



Amber Brown (Code_12)
NEW

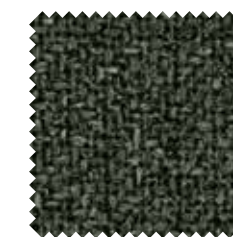

Agave Green (Code_14)
NEW

MENBA - SELECTED BY BLOMUS

Menba is an elegant, flat-woven upholstery textile made from 100% polyethylene terephthalate, a sustainable material sourced from recycled plastic (PET) bottles processed in a way that uses only a fraction of the water and energy needed to produce conventional fabrics. This OEKO-TEX® certified textile is strong, soft to the touch and exceptionally durable. It has all the credentials that quality upholstery fabrics require.

The blomus selection includes six carefully selected colours.

MENBA - AUSGEWÄHLT VON BLOMUS

Menba ist ein eleganter, flachgewebter Polsterstoff aus 100 % Polyethylenterephthalat, einem nachhaltigen Material, das aus recycelten Kunststoffflaschen (PET) gewonnen und so verarbeitet wird, dass nur ein Bruchteil des Wassers und der Energie verbraucht wird, die für die Herstellung herkömmlicher Stoffe erforderlich sind. Dieses OEKO-TEX®-zertifizierte Textil ist strapazierfähig, fühlt sich weich an und ist außergewöhnlich langlebig. Es besitzt alle Eigenschaften, die für hochwertige Möbelstoffe erforderlich sind.

Die blomus-Auswahl umfasst sechs sorgfältig ausgewählte Farben.

MENBA

Price group | Preisgruppe 1

Available Colours Verfügbare Farben	Beige, Desert, Zinc, Coal, Amber Brown, Agave Green
Material	100% Recycled Polyethylene terephthalate (PET) 100% Recyceltes Polyethylenterephthalat (PET)
Abrasion resistance Scheuerfestigkeit	55.000 Martindale
Pilling	4-5 (ISO 1-5)
Colour light fastness Farb- und Lichtechtheit	4-5 (ISO 1-8)
Weight Gewicht	450 g/m
Sustainability Nachhaltigkeit	OEKO-TEX® STANDARD 100

Please note: colours may vary according to screen settings and printings. Bitte beachten Sie: Die Farben können je nach Bildschirmeneinstellungen und Druck variieren.

Mura: Code _12



Beige (Code_01)



Shitake (Code_06)

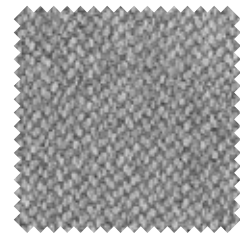

Cloud (Code_05)

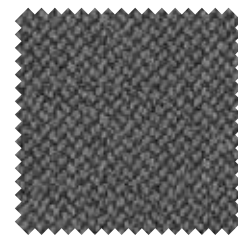

Coal (Code_04)

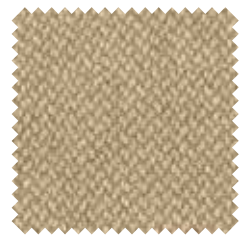

New Wheat (Code_11)
NEW



Duck Green (Code_15)
NEW



Key Largo (Code_17)
NEW

MURA - SELECTED BY BLOMUS

Mura is a 100% polyester, flat-woven upholstery textile with numerous practical properties: it's water-repellent, impervious to discolouration, and is proven to stand the test of time. The long-term durability of polyester makes it an ideal choice for furniture upholstery. Mura is OEKO-TEX®-certified. The blomus selection includes seven carefully selected colours.

MURA - AUSGEWÄHLT VON BLOMUS

Mura ist ein flachgewebter Polsterstoff aus 100% Polyester mit zahlreichen praktischen Eigenschaften: er ist wasserabweisend, unempfindlich gegen Verfärbungen und ist nachweislich langlebig. Die Langlebigkeit von Polyester macht Mura zu einer idealen Wahl für Möbelpolsterungen. Mura ist OEKO-TEX®-zertifiziert. Die blomus-Auswahl umfasst sieben sorgfältig ausgewählte Farben.

MURA	Price group Preisgruppe 1
Available Colours Verfügbare Farben	Beige, Shitake, Cloud, Coal, New Wheat, Duck Green, Key Largo
Material	100% Polyester
Abrasion resistance Scheuerfestigkeit	40.000 Martindale
Pilling	4 (ISO 1-5)
Colour light fastness Farb- und Lichtechtheit	3-4 (ISO 1-8)
Weight Gewicht	430 g/m
Sustainability Nachhaltigkeit	OEKO-TEX® STANDARD 100

Please note: colours may vary according to screen settings and printings. Bitte beachten Sie: Die Farben können je nach Bildschirmeinstellungen und Druck variieren.

Pina: Code _13
NEW



Beige (Code_01)



Desert (Code_02)

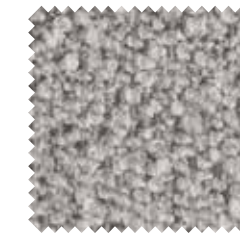

Zinc (Code_03)



Espresso (Code_08)



New Wheat (Code_11)



Amber Brown (Code_12)



Duck Green (Code_15)

PINA - SELECTED BY BLOMUS

Pina is a flat-woven upholstery fabric made from twisted polyester and polyacrylic yarns. The so-called bouclé yarns, in which loose loops are initially formed around a core yarn, not only look beautiful, but are also ideal for any type of upholstered furniture. Pina is available in both a tonal look and soft two-tone colours. The blomus selection includes seven carefully selected colours.

PINA - AUSGEWÄHLT VON BLOMUS

Pina ist ein flachgewebter Polsterstoff aus verzwirnten Polyester- und Polyacrylgarnen. Die sogenannten Bouclé-Garne, bei denen zunächst lose Schlingen um ein Kerngarn gebildet werden, sehen nicht nur wunderschön aus, sondern eignen sich auch hervorragend für jede Art von Polstermöbelstück. Pina ist sowohl in einer tonalen Optik, wie auch sanften Zweifarbigkeit erhältlich. Die blomus-Auswahl umfasst sieben sorgfältig ausgewählte Farben.

PINA	Price group Preisgruppe 1
Available Colours Verfügbare Farben	Beige, Desert, Zinc, Espresso, New Wheat, Amber Brown, Duck Green
Material	90% Polyester, 5% Cotton, 5% Polyacryl 90% Polyester, 5% Baumwolle, 5 % Polyacryl
Abrasion resistance Scheuerfestigkeit	75.000 Martindale
Pilling	4 (ISO 1-5)
Colour light fastness Farb- und Lichtechtheit	5 (ISO 1-8)
Weight Gewicht	715 g/m
Sustainability Nachhaltigkeit	OEKO-TEX® STANDARD 100

Please note: colours may vary according to screen settings and printings. Bitte beachten Sie: Die Farben können je nach Bildschirmeinstellungen und Druck variieren.

Socia: Code _20



Beige (Code_01)



Desert (Code_02)



Shitake (Code_06)



Taupe (Code_07)



Fungi (Code_10)
NEW



Agave Green (Code_14)
NEW



Tradewinds (Code_18)
NEW

SOCIA - SELECTED BY BLOMUS

Socia is a multicoloured, bouclé upholstery textile – voluminous and soft, with a rough and modern look. It is made from 100% recycled polypropylene sourced from remnants of diapers and masks production. Socia is OEKO-TEX®-certified and is suitable for all types of upholstery, so it can be applied widely, as loose covers and on tightly-fitted furniture.

The blomus selection includes seven carefully selected colours.

SOCIA - AUSGEWÄHLT VON BLOMUS

Socia ist ein mehrfarbiger Bouclé-Polsterstoff – voluminös und weich, mit einer rauen und modernen Optik. Er besteht zu 100% aus recyceltem Polypropylen, das aus Produktionsresten der Windelherstellung und Masken gewonnen wird. Socia ist OEKO-TEX®-zertifiziert und ist für alle Arten von Polsterungen geeignet, so dass er sowohl als loser Bezug als auch fest angepasst auf Möbeln verwendet werden kann.

Die blomus-Auswahl umfasst sieben sorgfältig ausgewählte Farben.

SOCIA Price group | Preisgruppe 2

Available Colours Verfügbare Farben	Beige, Desert, Shitake, Taupe, Fungi, Agave Green, Tradewinds
Material	100% Recycled Polypropylen 100% Recyceltes Polypropylen
Abrasion resistance Scheuerfestigkeit	45.000 Martindale
Pilling	4 (ISO 1-5)
Colour light fastness Farb- und Lichtechtheit	4-5 (ISO 1-8)
Weight Gewicht	588 g/m
Sustainability Nachhaltigkeit	OEKO-TEX® STANDARD 100

Please note: colours may vary according to screen settings and printings. Bitte beachten Sie: Die Farben können je nach Bildschirmeinstellungen und Druck variieren.

Boucla: Code _21

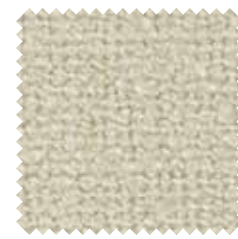

Beige (Code_01)



Shitake (Code_06)

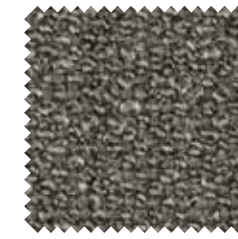

Taupe (Code_07)

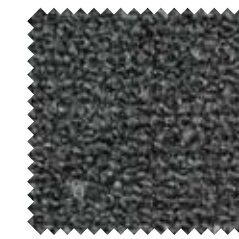

Coal (Code_04)



Nomad (Code_09)
NEW



Brandy Brown (Code_13)
NEW

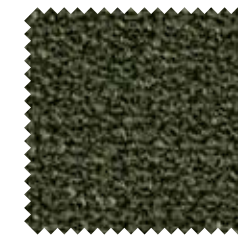

Agave Green (Code_14)
NEW

BOUCLA - SELECTED BY BLOMUS

Boucla is a heavyweight bouclé fabric which, with the addition of viscose, is soft and pleasant to the touch. The bouclé fabric has low liquid absorption, which makes it a perfect upholstery choice because it's easy to clean. Boucla is OEKO-TEX®-certified and is finished with a treatment to prevent ingress of damp and dirt.

The blomus selection includes seven carefully selected colours.

BOUCLA - AUSGEWÄHLT VON BLOMUS

Boucla ist ein schwerer Bouclé-Stoff, der sich durch den Zusatz von Viskose weich und angenehm anfühlt. Der Bouclé-Stoff nimmt nur wenig Flüssigkeit auf, was ihn zu einem perfekten Bezugsstoff macht, der leicht zu reinigen ist. Boucla ist OEKO-TEX®-zertifiziert und ist mit einem Oberflächenschutz versehen, der das Eindringen von Feuchtigkeit und Schmutz verhindert.

Die blomus-Auswahl umfasst sieben sorgfältig ausgewählte Farben.

BOUCLA Price group | Preisgruppe 2

Available Colours Verfügbare Farben	Beige, Shitake, Taupe, Coal, Nomad, Agave Green, Brandy Brown
Material	68% Polyamide, 29% Polyester, 3% Viscose 68% Polyamide, 29% Polyester, 3% Viskose
Abrasion resistance Scheuerfestigkeit	50.000 Martindale
Pilling	4-5 (ISO 1-5)
Colour light fastness Farb- und Lichtechtheit	5 (ISO 1-8)
Weight Gewicht	577 g/m
Sustainability Nachhaltigkeit	OEKO-TEX® STANDARD 100

Please note: colours may vary according to screen settings and printings. Bitte beachten Sie: Die Farben können je nach Bildschirmeinstellungen und Druck variieren.

kvadrat Reflect: Code _30



Beige 0204 (Code_01)



Cloud 0114 (Code_05)



Zinc 0154 (Code_03)

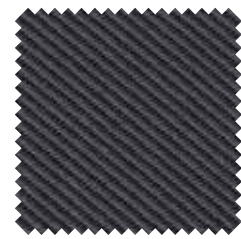

Coal 0174 (Code_04)

Amber Brown 0274 (Code_12)
NEWPine Grove 0994 (Code_16)
NEW

KVADRAT REFLECT - DESIGNED BY PATRICIA URQUIOLA

Reflect is a sophisticated twill weave upholstery textile designed by Patricia Urquiola and made from recycled polyester, with a natural expression and a particularly tactile touch. Unusual for a textile crafted from recycled fibres, Reflect has a particularly delicate and soft touch. The recycled polyester also offers excellent functional performance, and has been Greenguard-certified.

Reflect is available in six colours curated by blomus.

KVADRAT REFLECT - ENTWORFEN VON PATRICIA URQUIOLA

Reflect ist ein Polsterstoff mit raffinierter Körperbindung, das von Patricia Urquiola entworfen wurde und aus recyceltem Polyester besteht – für einen natürlichen Ausdruck und ein besonderes haptisches Gefühl. Ungewöhnlich für ein Textil, das aus recycelten Fasern hergestellt wird, fühlt sich Reflect besonders zart und weich an. Der recycelte Polyester bietet auch exzellente funktionale Leistungen und ist Greenguard-zertifiziert.

Reflect ist in sechs von blomus sorgfältig ausgewählten Farben erhältlich.

KVADRAT REFLECT

Price group | Preisgruppe 3

Available Colours Verfügbare Farben	Beige 0204, Cloud 0114, Zinc 0154, Coal 0174, Amber Brown 0274, Pine Grove 0994
Designer	Patricia Urquiola
Material	100% Post-consumer recycled Polyester 100% Post-consumer recyceltes Polyester
Abrasion resistance Scheuerfestigkeit	100.000 Martindale
Pilling	4 (ISO 1-5)
Colour light fastness Farb- und Lichtechtheit	5-7 (ISO 1-8)
Weight Gewicht	430 g/m
Sustainability Nachhaltigkeit	Greenguard Certification, Recycelte Inhalte

Please note: colours may vary according to screen settings and printings. Bitte beachten Sie: Die Farben können je nach Bildschirmstellungen und Druck variieren.

kvadrat Atlas: Code _40

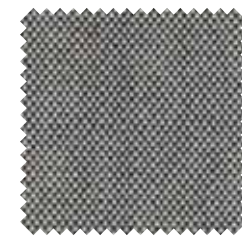

Cloud 0111 (Code_05)

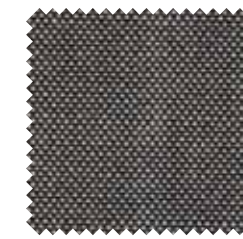

Taupe 0151 (Code_07)

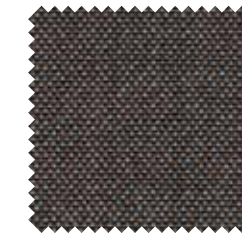

Espresso 0361 (Code_08)

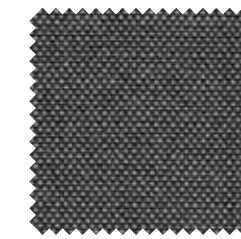

Coal 0161 (Code_04)

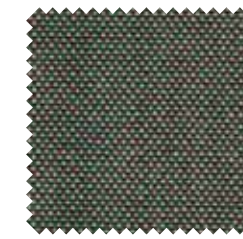
Amber Brown 0471 (Code_12)
NEWAgave Green 0931 (Code_14)
NEWPine Grove 0981 (Code_16)
NEW

KVADRAT ATLAS - DESIGNED BY MARGRETHE ODGAARD

Woollen upholstery textile Atlas is designed by Danish designer and colour expert Margrethe Odgaard. It was created to deliver a pioneering melange look that complements the existing melanges in the Kvadrat collection. This was achieved through a construction that unites two different-coloured yarns – each of which combines two colours – in the warp and the weft. With Atlas, unlike other melanges, the colours are not blended in the fibres. Instead, they are expressed, pattern-like, through the structure of the material. As a result, the textile offers exceptional colour intensity and intricate colour details. Atlas carries the EU Ecolabel and is Greenguard-certified.

Atlas is available in seven colours curated by blomus.

KVADRAT ATLAS - ENTWORFEN VON MARGRETHE ODGAARD

Der Polsterstoff Atlas aus Wolle wurde von der dänischen Designerin und Farbpertin Margrethe Odgaard entworfen. Er wurde entwickelt, um einen wegweisenden Melange-Look zu schaffen, der die bestehenden Melangen der kvadrat-Kollektion ergänzt. Dies wurde durch eine Struktur erreicht, die zwei verschiedenfarbige Garne – die jeweils zwei Farben kombinieren – in Kett- und Schussfaden miteinander verbindet. Bei Atlas werden die Farben, im Gegensatz zu anderen Melangen, nicht in die Fasern gemischt. Stattdessen kommen sie musterartig durch die Struktur des Materials zum Ausdruck. Dadurch bietet das Textil eine außergewöhnliche Farbintensität und komplexe Farbdetails. Atlas trägt das EU-Ecolabel und ist Greenguard-zertifiziert.

Atlas ist in sieben von blomus sorgfältig ausgewählten Farben erhältlich.

KVADRAT ATLAS

Price group | Preisgruppe 4

Available Colours Verfügbare Farben	Cloud 0111, Taupe 0151, Espresso 0361, Coal 0161, Amber Brown 0471, Agave Green 0931, Pine Grove 0981
Designer	Margrethe Odgaard
Material	90% New Wool, worsted, 10% Nylon 90% Schurwolle, Kammgarn, 10% Nylon
Abrasion resistance Scheuerfestigkeit	100.000 Martindale
Pilling	4-5 (ISO 1-5)
Colour light fastness Farb- und Lichtechtheit	6-7 (ISO 1-8)
Weight Gewicht	400 g/m
Sustainability Nachhaltigkeit	Greenguard Certification, EU Ecolabel

Please note: colours may vary according to screen settings and printings. Bitte beachten Sie: Die Farben können je nach Bildschirmstellungen und Druck variieren.

kvadrat Re-Wool 2: Code _41

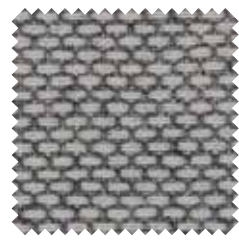

Shitake 0108 (Code_06)



Taupe 0128 (Code_07)



Zinc 0158 (Code_03)



Espresso 0198 (Code_08)

Nomad 0218 (Code_09)
NEWBrandy Brown 0377 (Code_13)
NEWAgave Green 0977 (Code_14)
NEW

KVADRAT RE-WOOL 2 - DESIGNED BY MARGRETHE ODGAARD

Crafted using 45% recycled wool, Re-Wool 2 is a rich upholstery textile with a sustainable profile. The textile is partly made by reusing scraps from Kvadrat's yarn spinners in the UK. It was created by Danish designer and colour expert Margrethe Odgaard. Reminiscent of colourful stitchings on a darker background, Re-Wool 2 features exceptional depth of colour, creating a dynamic play on the textile's surface when applied to furniture. Re-Wool 2 carries the EU Ecolabel and is Greenguard-certified. Re-Wool 2 is available in seven colours curated by blomus.

KVADRAT RE-WOOL 2 - ENTWORFEN VON MARGRETHE ODGAARD

Re-Wool 2 wird zu 45 % aus recycelter Wolle hergestellt und ist ein reichhaltiges Textil mit einem nachhaltigen Profil. Das Textil wird zum Teil durch die Wiederverwendung von Garnresten der Spinnereien von kvadrat im Vereinigten Königreich hergestellt. Es wurde von der dänischen Designerin und Farbexpertin Margrethe Odgaard entworfen. Re-Wool 2 erinnert an farbenfrohe Stickereien auf dunklem Grund und zeichnet sich durch die außergewöhnliche Farbtiefe aus, die ein dynamisches Spiel auf der Oberfläche des Textils erzeugt, wenn es auf Möbeln angebracht wird. Re-Wool 2 trägt das EU-Ecolabel und ist Greenguard-zertifiziert. Re-Wool 2 ist in sieben von blomus sorgfältig ausgewählten Farben erhältlich.

KVADRAT RE-WOOL 2

Price group | Preisgruppe 4

Available Colours Verfügbare Farben	Shitake 0108, Taupe 0128, Zinc 0158, Espresso 0198, Nomad 0218, Brandy Brown 0377, Agave Green 0977
Designer	Margrethe Odgaard
Material	45% Recycled Wool 45% New Wool, worsted, 10% Nylon 45% Recycelte Wolle, 45% Schurwolle, Kammgarn, 10% Nylon
Abrasion resistance Scheuerfestigkeit	100.000 Martindale
Pilling	4 (ISO 1-5)
Colour light fastness Farb- und Lichtechtheit	5-7 (ISO 1-8)
Weight Gewicht	540 g/m
Sustainability Nachhaltigkeit	Greenguard Certification, EU Ecolabel

Please note: colours may vary according to screen settings and printings. Bitte beachten Sie: Die Farben können je nach Bildschirmeinstellungen und Druck variieren.

kvadrat Sahco/Ecriture: Code _50



Beige 0210 (Code_01)

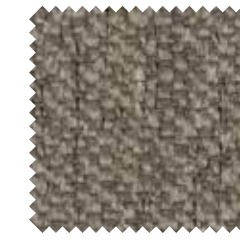

Taupe 0270 (Code_07)

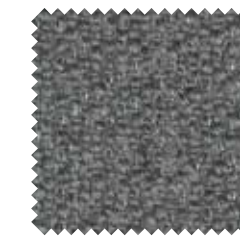

Zinc 0170 (Code_03)

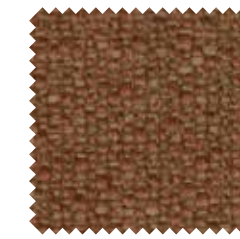

Espresso 0380 (Code_08)

Nomad 0240 (Code_09)
NEWAmber Brown 0570 (Code_12)
NEWAgave Green 0970 (Code_14)
NEW

KVADRAT SAHCO/ECRITURE

A matt melange bouclé with an elegant sheen, Ecriture upholsters beautifully with an organic rich texture and a cosy comfortable feel. Made with a dobby loom, the fabric combines shiny, matt and chenille yarns to create a surface reminiscent of grains of rice with speckles from the shiny warp yarn. Ecriture has the Greenguard certification. Ecriture is available in seven colours curated by blomus.

KVADRAT SAHCO/ECRITURE

Ecriture ist ein mattes Melange-Bouclé mit elegantem Glanz, das mit einer organischen, reichhaltigen Textur und einem gemütlichen, komfortablen Gefühl schön polstert. Der mit einem Schaftwebstuhl hergestellte Stoff vereint glänzende, matte und Chenille-Garne, so dass eine Oberfläche entsteht, die an Reiskörner mit Sprekeln aus dem glänzenden Kettgarn erinnert. Ecriture besitzt die Greenguard-Zertifizierung. Ecriture ist in sieben von blomus sorgfältig ausgewählten Farben erhältlich.

KVADRAT/SAHCO ECRITURE

Price group | Preisgruppe 5

Available Colours Verfügbare Farben	Beige 0210, Taupe 0270, Zinc 0170, Espresso 0380, Nomad 0240, Amber Brown 0570, Agave Green 0970
Designer	SAHCO
Material	40% Polyacryl, 27% Polyester, 18% Viscose, 9% Linen, 6% Cotton 40% Polyacryl, 27% Polyester, 18% Viskose, 9% Leinen, 6% Baumwolle
Abrasion resistance Scheuerfestigkeit	70.000 Martindale
Pilling	4-5 (ISO 1-5)
Colour light fastness Farb- und Lichtechtheit	5-6 (ISO 1-8)
Weight Gewicht	1035 g/m
Sustainability Nachhaltigkeit	Greenguard Certification

Please note: colours may vary according to screen settings and printings. Bitte beachten Sie: Die Farben können je nach Bildschirmeinstellungen und Druck variieren.

kvadrat Raf Simons/Vidar 4: Code _60

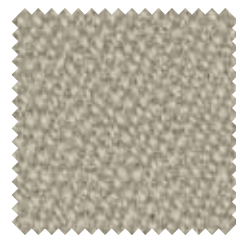

Beige 0146 (Code_01)

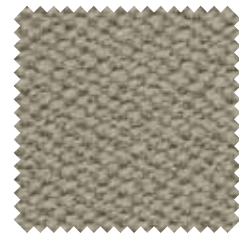

Shitake 0222 (Code_06)

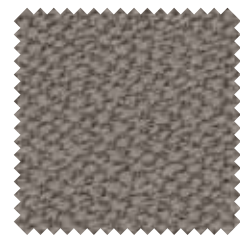

Taupe 0143 (Code_07)



Zinc 0152 (Code_03)

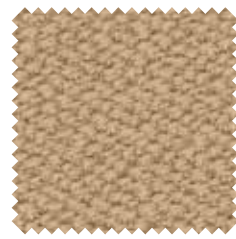

New Wheat 0323 (Code_11)

NEW



Amber Brown 0363 (Code_12)

NEW



Duck Green 0972 (Code_15)

NEW

KVADRAT VIDAR 4 - DESIGNED BY FANNY ARONSEN / RAF SIMONS

Originally designed by Swedish textile designer Fanny Aronsen, Vidar 4 has been re-coloured by Belgian fashion designer Raf Simons. The gentle satin surface finish of the weave contrasts with the deep shadowy tones in the depths, adding a multifaceted richness to the intense colours in the range.

Tightly woven, without the irregularities of the other bouclé fabrics within this collection, Vidar 4 has an inviting texture, which variously recalls blackberries, orange peel, or the comforting close-knit texture of a favourite sweater. Vidar 4 has the Greenguard certification.

VIDAR 4 is available in seven colours curated by blomus.

KVADRAT VIDAR 4 - ENTWORFEN VON FANNY ARONSEN / RAF SIMONS

Ursprünglich von der schwedischen Textildesignerin Fanny Aronsen entworfen, wurde Vidar 4 vom belgischen Modedesigner Raf Simons mit neuen Farben versehen. Die sanfte, satinierte Oberfläche des Gewebes steht im Kontrast zu den kräftigen, schattigen Tönen in der Tiefe und verleiht den intensiven Farben in der Palette eine facettenreiche Fülle.

Eng gewebt, ohne die Unregelmäßigkeiten der anderen Bouclé-Stoffe dieser Kollektion, hat Vidar 4 eine einladende Textur, die an Brombeeren, Orangenschalen oder die angenehme, dichte Textur eines Lieblingspullovers erinnert. Vidar 4 besitzt die Greenguard-Zertifizierung.

VIDAR 4 ist in sieben von blomus sorgfältig ausgewählten Farben erhältlich.

KVADRAT RAF SIMONS/VIDAR 4

Price group | Preisgruppe 6

Available Colours Verfügbare Farben	Beige 0146, Shitake 0222, Taupe 0143, Zinc 0152, New Wheat 0323, Amber Brown 0363, Duck Green 0972
Designer	Raf Simons & Fanny Aronsen
Material	94% New Wool 6% Nylon 94% Schurwolle, 6% Nylon
Abrasion resistance Scheuerfestigkeit	100.000 Martindale
Pilling	4 (ISO 1-5)
Colour light fastness Farb- und Lichtechtheit	5-7 (ISO 1-8)
Weight Gewicht	770 g/m
Sustainability Nachhaltigkeit	Greenguard Certification

Please note: colours may vary according to screen settings and printings. Bitte beachten Sie: Die Farben können je nach Bildschirmstellungen und Druck variieren.

kvadrat Sahco/Moss: Code _62

NEW



Cloud 0005 (Code_05)



Shitake 0017 (Code_06)



Espresso 0014 (Code_08)



New Wheat 0022 (Code_11)



Brandy Brown 0012 (Code_13)



Agave Green 0001 (Code_14)

KVADRAT SAHCO/MOSS – DESIGNED BY VINCENT VAN DUYSSEN

Moss is the second design by Vincent van Duysen and impresses with its distinctive texture. The mixture of twisted yarn and chenille gives the fabric surface a textured structure with an appearance of movement and also creates a soft feel that adds a special dimension to the upholstered furniture. Moss is Greenguard Gold certified.

Moss is available in six colours curated by blomus.

KVADRAT SAHCO/MOSS – ENTWORFEN VON VINCENT VAN DUYSSEN

Moss ist bereits das zweite Design von Vincent van Duysen und überzeugt durch seine markante Textur. Die Mischung aus gezwirntem Garn und Chenille verleiht der Stoffoberfläche eine texturierte Struktur mit einem Anschein von Bewegung und erzeugt zudem einen weichen Griff, der den damit bezogenen Möbeln eine besondere Dimension verleiht. Moss ist Greenguard Gold zertifiziert.

Moss ist in sechs von blomus sorgfältig ausgewählten Farben erhältlich.

KVADRAT SAHCO/MOSS

Price group | Preisgruppe 6

Available Colours Verfügbare Farben	Cloud 0005, Shitake 0017, Espresso 0014, New Wheat 0022, Brandy Brown 0012, Agave Green 0001
Designer	Vincent van Duysen
Material	14% Polyacryl, 52% Cotton, 6% Linen, 3% Nylon, 3% Polyester, 22% Viscose 14% Polyacryl, 52% Baumwolle, 6% Leinen, 3% Nylon, 3% Polyester, 22% Viskose
Abrasion resistance Scheuerfestigkeit	50.000 Martindale
Pilling	4-5 (ISO 1-5)
Colour light fastness Farb- und Lichtechtheit	5-7 (ISO 1-8)
Weight Gewicht	920 g/m
Sustainability Nachhaltigkeit	Greenguard Certification, Greenguard Gold

Please note: colours may vary according to screen settings and printings. Bitte beachten Sie: Die Farben können je nach Bildschirmstellungen und Druck variieren.

SITTA 67083

Sofa | Sofa
 Dimensions H 73 cm, B 135 cm, T 55 cm
 Materials T3, T11
 Colour Shitake

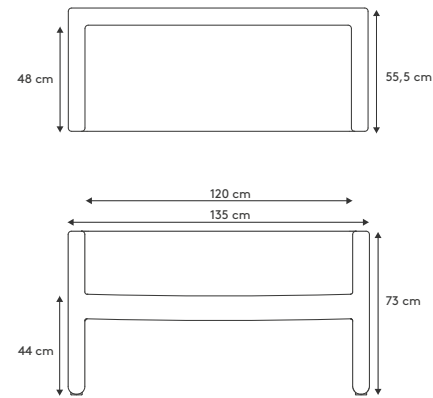

SITTA 67084

Bench | Bank
 Dimensions H 45 cm, B 126 cm, T 36 cm
 Materials T3, T11
 Colour Shitake

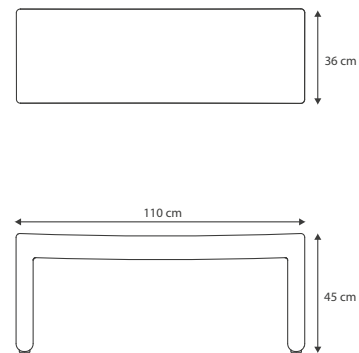

BOUCLA

Available Colours Verfügbare Farben	Shitake
Material	68% Polyamide, 29% Polyester, 3% Viskose
Abrasion resistance Scheuerfestigkeit	50.000 Martindale
Pilling	4-5 (ISO 1-5)
Colour light fastness Farb- /Lichtechtheit	5 (ISO 1-8)
Weight Gewicht	577 g/m
Sustainability Nachhaltigkeit	OEKO-TEX® STANDARD 100

Please note: colours may vary according to screen settings and printings. Bitte beachten Sie: Die Farben können je nach Bildschirmseinstellungen und Druck variieren.

Pallet delivery only. Nur Palettenversand.

BOUCLA - SELECTED BY BLOMUS

Boucla is a heavyweight bouclé fabric which, with the addition of viscose, is soft and pleasant to the touch. The bouclé fabric has low liquid absorption, which makes it a perfect upholstery choice because it's easy to clean.

Boucla is OEKO-TEX®-certified and is finished with a treatment to prevent ingress of damp and dirt.

BOUCLA - AUSGEWÄHLT VON BLOMUS

Boucla ist ein schwerer Bouclé-Stoff, der sich durch den Zusatz von Viskose weich und angenehm anfühlt. Der Bouclé-Stoff nimmt nur wenig Flüssigkeit auf, was ihn zu einem perfekten Bezugsstoff macht, der leicht zu reinigen ist.

Boucla ist OEKO-TEX®-zertifiziert und ist mit einem Oberflächenschutz versehen, der das Eindringen von Feuchtigkeit und Schmutz verhindert.



SITTA

Anton Björnsing (born in 1983) was born in Sweden and after his apprenticeship as a carpenter he studied at the Steneby design school in Gothenburg, Carl Malmsten Furniture Studies in Linköping and finally at the Chelsea College of Art and Design in London. He has always been accompanied by his enthusiasm for the material wood that he uses to design furniture and interior decoration.

With the SITTA line, Anton Björnsing has added a new dimension and various possibilities of use and design to the elegant simplicity of this furniture. Slim proportions and minimalist principles – the pieces exude elegant and clean lines in their simple details. Upholstered elements that convey a sense of softness and add a tactile touch to modern spaces. With its elegant simplicity, this furniture offers you a new dimension to use it and enrich your living space.

SITTA

Anton Björnsing (geb. 1983) ist in Schweden geboren und nach seiner Ausbildung als Tischler studierte er an der Steneby design school in Göteborg, Carl Malmsten Furniture Studies in Linköping und zuletzt am Chelsea College of Art and Design in London. Immer begleitet hat ihn dabei seine Begeisterung für das Material Holz, mit dem er Designs im Bereich Möbel sowie Inneneinrichtungen entwirft.

Mit der Serie SITTA hat Anton Björnsing die elegante Schlichtheit, die diese Möbel mit sich bringen, mit einer neuen Dimension und verschiedenen Möglichkeiten der Nutzung und Gestaltung versehen. Schlanke Proportionen und minimalistische Prinzipien – die Stücke strahlen elegante und klare Linien in ihren einfachen Details aus. Gepolsterte Elemente, die ein Gefühl von Weichheit vermitteln und modernen Räumen eine taktile Note verleihen. Mit ihrer eleganten Einfachheit bieten diese Möbel Ihnen eine neue Dimension sie zu nutzen und Ihren Wohnraum zu bereichern.



The QR code leads you to the SITTA Product Fact Sheet.
 Der QR-Code führt Sie zu dem SITTA Product Fact Sheet.





KUON
A rounded shape, inviting and comfortable. This is also how you can describe the extension to the KUON series – the KUON chaiselongue. Whether as a stand-alone, free-standing piece of furniture that invites you to relax and read a magazine, or as part of a KUON arrangement for a cosy get-together, the KUON chaise longue, designed by Japanese designer Kazushige Miyake, is a real eye-catcher. Made in Poland from high-quality, durable materials and components, the KUON chaiselongue has the potential to become your new favourite piece of furniture. Available in two different fabric qualities and two colour variants.

KUON
Eine runde Form, einladend und bequem. So kann man auch die Erweiterung der KUON Serie beschreiben – die KUON Chaiselongue. Sei es als eigenständiges, freistehendes Möbelstück, welches Sie zum entspannten Magazin lesen einlädt, oder als Teil eines KUON Arrangements für ein gemütliches miteinander, die KUON Chaiselongue, entworfen vom japanischen Designer Kazushige Miyake, ist ein echter Hingucker. Die in Polen, aus hochwertigen und langlebigen Materialien, sowie Bauteilen gefertigte KUON Chaiselongue hat das Potential zu Ihrem neuen Lieblingseinrichtungsgstück zu werden. Erhältlich in zwei verschiedenen Stoffqualitäten, sowie jeweils zwei Farbvarianten.



The QR code leads you to the KUON Product Fact Sheet.
Der QR-Code führt Sie zu dem KUON Product Fact Sheet.



KUON 67300

Chaiselongue | Chaiselongue
Dimensions H 71 cm, B 160 cm, T 69 cm
Materials H4, T3
Colour Desert
Features Seat depth | Sitztiefe: 52 cm
Seat height | Sitzhöhe: 45 cm

NEW



67300
Socia - Desert



67301
Socia - Taupe



67302
Boucla - Beige



67303
Boucla - Shitake

KUON 68030

Chaiselongue | Chaiselongue
Dimensions H 71 cm, B 160 cm, T 69 cm
Materials H4, T3
Colour Desert
Features Seat depth | Sitztiefe: 52 cm
Seat height | Sitzhöhe: 45 cm

NEW



68030
Socia - Desert



68031
Socia - Taupe



68032
Boucla - Beige



68033
Boucla - Shitake

KUON 66942

2 Seater Sofa | 2-Sitzer Sofa
Dimensions H 71 cm, B 137,5 cm, T 69 cm
Materials H4, T3
Colour Desert
Features Seat depth | Sitztiefe: 52 cm
Seat height | Sitzhöhe: 45 cm



66942
Socia - Desert



66989
Socia - Taupe



66996
Boucla - Beige



67003
Boucla - Shitake

Pallet delivery only. Nur Palettenversand.

KUON 66940

Chair | Sessel
 Dimensions H 71 cm, B 65 cm, T 63 cm
 Materials H4, T3
 Colour Desert
 Features Seat depth | Sitztiefe: 50 cm
 Seat height | Sitzhöhe: 45 cm



KUON 66941

Swivel Chair | Drehsessel
 Dimensions H 71 cm, B 65 cm, T 63 cm
 Materials H4, T3
 Colour Desert
 Features With swivel function, mit Drehfunktion
 Seat depth | Sitztiefe: 50 cm
 Seat height | Sitzhöhe: 45 cm

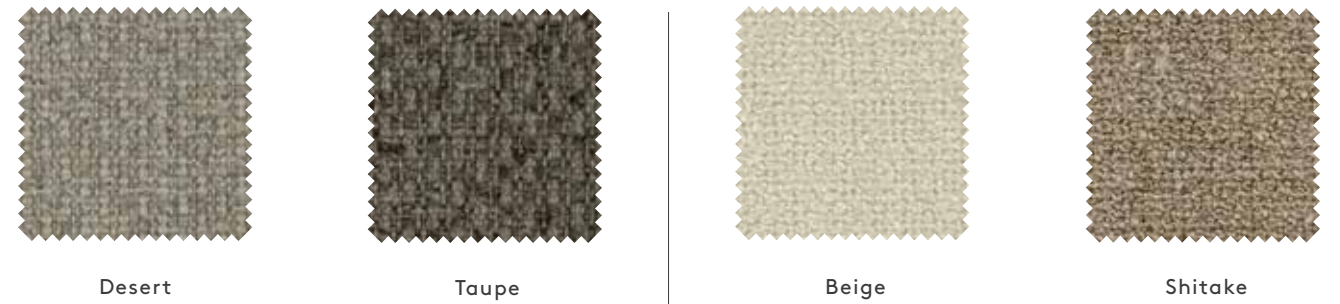

SOCIA - SELECTED BY BLOMUS

Socia is a multicoloured, bouclé upholstery textile – voluminous and soft, with a rough and modern look. It is made from 100% recycled polypropylene sourced from remnants of diapers and masks production. Socia is OEKO-TEX®-certified and is suitable for all types of upholstery, so it can be applied widely, as loose covers and on tightly-fitted furniture.

The blomus selection comprises Desert and Taupe.

SOCIA - AUSGEWÄHLT VON BLOMUS

Socia ist ein mehrfarbiger Bouclé-Polsterstoff – voluminös und weich, mit einer rauen und modernen Optik. Er besteht zu 100% aus recyceltem Polypropylen, das aus Produktionsresten der Windelherstellung und Masken gewonnen wird. Socia ist OEKO-TEX®-zertifiziert und ist für alle Arten von Polsterungen geeignet, sodass er sowohl als loser Bezug als auch fest angepasst auf Möbeln verwendet werden kann.

Die blomus-Auswahl umfasst Desert und Taupe.

BOUCLA - SELECTED BY BLOMUS

Boucla is a heavyweight bouclé fabric which, with the addition of viscose, is soft and pleasant to the touch. The bouclé fabric has low liquid absorption, which makes it a perfect upholstery choice because it's easy to clean. Boucla is OEKO-TEX®-certified and is finished with a treatment to prevent ingress of damp and dirt.

The blomus selection comprises Beige and Shitake.

BOUCLA - AUSGEWÄHLT VON BLOMUS

Boucla ist ein schwerer Bouclé-Stoff, der sich durch den Zusatz von Viskose weich und angenehm anfühlt. Der Bouclé-Stoff nimmt nur wenig Flüssigkeit auf, was ihn zu einem perfekten Bezugsstoff macht, der leicht zu reinigen ist. Boucla ist OEKO-TEX®-zertifiziert und ist mit einem Oberflächenschutz versehen, der das Eindringen von Feuchtigkeit und Schmutz verhindert.

Die blomus-Auswahl umfasst Beige und Shitake.

	SOCIA	BOUCLA
Available Colours Verfügbare Farben	Desert, Taupe	Beige, Shitake
Material	100% recycled Polypropylen	68% Polyamide, 29% Polyester, 3% Viskose
Abrasion resistance Scheuerfestigkeit	45.000 Martindale	50.000 Martindale
Pilling	4 (ISO 1-5)	4-5 (ISO 1-5)
Colour light fastness Farb- /Lichtechtheit	4-5 (ISO 1-8)	5 (ISO 1-8)
Weight Gewicht	588 g/m	577 g/m
Sustainability Nachhaltigkeit	OEKO-TEX® STANDARD 100	OEKO-TEX® STANDARD 100

Please note: colours may vary according to screen settings and printings. Bitte beachten Sie: Die Farben können je nach Bildschirmstellungen und Druck variieren.

Pallet delivery only. Nur Palettenversand.

KUON 66938

Stool | Hocker
 Dimensions H 45 cm, B 47 cm, T 47 cm
 Materials H4, T3
 Colour Desert, Feet: oak nature
 Features Seat depth | Sitztiefe: 41,6 cm
 Seat height | Sitzhöhe: 45 cm



66938
Socia - Desert

66992
Socia - Taupe

66999
Boucla - Beige

67006
Boucla - Shitake

KUON 66988

Bench | Bank
 Dimensions H 45 cm, B 120 cm, T 40 cm
 Materials H4, T3
 Colour Desert
 Features Seat depth | Sitztiefe: 40 cm
 Seat height | Sitzhöhe: 45 cm,
 Size: S



66988
Socia - Desert

66995
Socia - Taupe

67002
Boucla - Beige

67009
Boucla - Shitake

KUON 66939

Stool | Hocker
 Dimensions H 45 cm, B 47 cm, T 47 cm
 Materials H4, T3
 Colour Desert, Feet: oak black stained
 Features Seat depth | Sitztiefe: 41,6 cm
 Seat height | Sitzhöhe: 45 cm



66939
Socia - Desert

66993
Socia - Taupe

67000
Boucla - Beige

67007
Boucla - Shitake

KUON 67108

Bench | Bank
 Dimensions H 45 cm, B 140 cm, T 45 cm
 Materials H4, T3
 Colour Desert
 Features Seat depth | Sitztiefe: 45 cm
 Seat height | Sitzhöhe: 45 cm,
 Size: M



67108
Socia - Desert

67109
Socia - Taupe

67106
Boucla - Beige

67107
Boucla - Shitake

KUON 66987

Pouf | Pouf
 Dimensions H 45 cm, Ø 48 cm
 Materials H4, T3
 Colour Desert
 Features Seat depth | Sitztiefe: 48 cm
 Seat height | Sitzhöhe: 45 cm



66987
Socia - Desert

66994
Socia - Taupe

67001
Boucla - Beige

67008
Boucla - Shitake

KUON 67112

Bench | Bank
 Dimensions H 45 cm, B 160 cm, T 45 cm
 Materials H4, T3
 Colour Desert
 Features Seat depth | Sitztiefe: 45 cm
 Seat height | Sitzhöhe: 45 cm,
 Size: L



67112
Socia - Desert

67113
Socia - Taupe

67110
Boucla - Beige

67111
Boucla - Shitake

Pallet delivery only. Nur Palettenversand.

NAGOMI 67304

Chair | Stuhl
 Dimensions H 74 cm, B 67 cm, T 59 cm
 Materials H9
 Features Incl. Felt glides | Inkl. Filzgleiter

NEW

**THE PERFECT PLACE TO REST**

Inspired by the simplicity and elegance of nature, NAGOMI embodies the essence of harmony and comfort. NAGOMI is made of high-quality plywood, with gently curved lines and rounded edges that convey a calming aesthetic. The backrest is slightly inclined, while the seat is generously dimensioned to allow for relaxed sitting. The surface of the chair is flawless and shows the natural grain of the wood, giving the chair an organic and warm appearance. The seat feels comfortable and inviting. The simple elegance of the design blends seamlessly into any setting and becomes the centerpiece of any interior.

DER PERFEKTE ORT ZUM AUSRUHEN

Inspiziert von der Schlichtheit und Eleganz der Natur, verkörpert NAGOMI die Essenz der Harmonie und des Komforts. NAGOMI ist aus hochwertigem Sperrholz gefertigt, mit sanft geschwungenen Linien und abgerundeten Kanten, die eine beruhigende Ästhetik vermitteln. Die Rückenlehne ist leicht geneigt, während die Sitzfläche großzügig dimensioniert ist, um ein entspanntes Sitzen zu ermöglichen. Die Oberfläche des Stuhls ist durch das Eichenfurnier makellos und zeigt die natürliche Maserung des Holzes, was dem Stuhl eine organische und warme Ausstrahlung verleiht. Das Sitzgefühl ist angenehm und einladend. Die einfache Eleganz des Designs fügt sich nahtlos in jedes Ambiente ein und wird zum Mittelpunkt jeder Einrichtung.

NAGOMI

This design by Japanese designer Kazushige Miyake, consisting of four simply curved high-quality plywood pieces with an FSC®-certification for sustainable origin, embodies not only style but also a sense of responsibility. The wood has its origin in Croatia and is sourced from forests within a 90 km radius of the Croatian factory.

Experience the combination of first-class craftsmanship and Japanese sophistication. It's not just a piece of furniture, but a statement piece that adds a touch of luxury to your space.

NAGOMI

Dieses Design vom japanischen Designer Kazushige Miyake aus vier einfach geschwungenen, hochwertigen Sperrholz Stücken mit einer FSC®-Zertifizierung für nachhaltige Herkunft, verkörpert nicht nur Stil, sondern auch Verantwortungsbewusstsein. Das Holz stammt aus Kroatien und ist in den Wäldern im Bereich von 90 km um die kroatische Fabrik angesiedelt.

Erleben Sie die Kombination aus erstklassigem Handwerk und japanischer Raffinesse. Es ist nicht nur ein Möbelstück, sondern ein Statement, das Ihrem Raum einen Hauch von Luxus verleiht.



Pallet delivery only. Nur Palettenversand.

**RAKKU 67296**

Coat Stand | Garderobenständer
 Dimensions H 176 cm, B 62 cm, T 62 cm
 Materials H4, S1
 Colour Oak

NEW

**RAKKU 67297**

Coat Stand | Garderobenständer
 Dimensions H 176 cm, B 62 cm, T 62 cm
 Materials H4, S1
 Colour Black

NEW

**RAKKU – MODERN GEOMETRY MEETS TIMELESS MINIMALISM**

With the coat stand RAKKU, Japanese for rack, designer Kazushige Miyake has created a unique symbiosis between modern geometry and timeless minimalism. The helix-like construction is just as simple as the design. Three wooden slats are almost curved into each other and are held in place by triangular metal elements. Despite the minimalist design, the functionality of this coat stand is by no means in the background. Keys or bags can be placed on a round plate. The three wooden elements provide space for jackets, scarves and hats and hangers can be attached to the metal connections as needed.

The RAKKU coat stand is available in natural or black stained oak and is delivered fully assembled.

RAKKU – MODERNE GEOMETRIE TRIFFT ZEITLOSE MINIMALISTIK

Mit dem Garderobenständer RAKKU, japanisch für Gestell, hat der Designer Kazushige Miyake eine einzigartige Symbiose zwischen moderner Geometrie und zeitloser Minimalistik erschaffen. Die helixartig angelegte Konstruktion ist ebenso wie das Design simpel. Drei Holzleisten sind nahezu ineinander geschwungen und werden durch dreieckige Metallelemente fixiert. Trotz des reduzierten Designs steht die Funktionalität dieses Garderobenständers keinesfalls im Hintergrund. Auf einer runden Platte können Schlüssel oder Taschen abgestellt werden. Die drei Holzelemente bieten Platz für Jacken, Schals und Hüte und an den Metallverbindungen können bei Bedarf Kleiderbügel aufgehängt werden.

Der RAKKU Garderobenständer ist in natürlichem oder schwarzem Eichenholz verfügbar und wird vollständig montiert geliefert.

Pallet delivery only. Nur Palettenversand.



SUKOYA 67313

Shelf | Regal
 Dimensions H 92 cm, B 105 cm, T 40 cm
 Materials H4, H14
 Colour Natural Lacquered Oak Veneer
 Features Including 1 x Shelf Unit Size L, 1 x Shelf Unit Size M, 3 x Shelf Unit Size S | Inklusive 1 x Einlegeboden Größe L, 1 x Einlegeboden Größe M, 3 x Einlegeboden Größe S, Size: S

NEW



SUKOYA SHELF COLLECTION – DESIGN BY KAZUSHIGE MIYAKE

Japanese designer Kazushige Miyake has created the new collection of shelves called SUKOYA for blomus. SUKOYA is the Japanese term for a square, the tool used for marking and referencing a 90° angle. The name was chosen in homage to the linear frame design of the shelves. With SUKOYA, your decorative and ornamental objects take center stage and not the shelf itself. At the same time, it offers practical storage space and brings order to your home.

SUKOYA REGALKOLLEKTION – DESIGN VON KAZUSHIGE MIYAKE

Der japanische Designer Kazushige Miyake hat die neue Kollektion an Regalen mit dem Namen SUKOYA für blomus entworfen. SUKOYA, der japanische Begriff für ein Quadrat, das Werkzeug, mit dem man einen 90°-Winkel markiert und referenziert, wurde als Hommage an das lineare Rahmendesign der Regale gewählt. Mit SUKOYA stehen Ihre Dekorations- und Ziergegenstände im Fokus – und nicht das Regal selbst. Zeitgleich bietet SUKOYA praktischen Stauraum und bringt Ordnung in Ihr Zuhause.

SUKOYA 67314

Shelf | Regal
 Dimensions H 92 cm, B 105 cm, T 40 cm
 Materials H4, H14
 Colour White Lacquered Oak Veneer
 Features Including 1 x Shelf Unit Size L, 1 x Shelf Unit Size M, 3 x Shelf Unit Size S | Inklusive 1 x Einlegeboden Größe L, 1 x Einlegeboden Größe M, 3 x Einlegeboden Größe S, Size: S

NEW



The QR code leads you to the SUKOYA Product Fact Sheet.
 Der QR-Code führt Sie zu dem SUKOYA Product Fact Sheet.

SUKOYA 67315

Shelf | Regal
 Dimensions H 92 cm, B 104 cm, T 40 cm
 Materials S1, H14
 Colour Nomad, Natural Lacquered Oak Veneer
 Features Including 1 x Shelf Unit Size L, 1 x Shelf Unit Size M, 3 x Shelf Unit Size S | Inklusive 1 x Einlegeboden Größe L, 1 x Einlegeboden Größe M, 3 x Einlegeboden Größe S, Size: S

NEW



SUKOYA 67316

Shelf | Regal
 Dimensions H 92 cm, B 104 cm, T 40 cm
 Materials S1, H14
 Colour Nomad, White Lacquered Oak Veneer
 Features Including 1 x Shelf Unit Size L, 1 x Shelf Unit Size M, 3 x Shelf Unit Size S | Inklusive 1 x Einlegeboden Größe L, 1 x Einlegeboden Größe M, 3 x Einlegeboden Größe S, Size: S

NEW



Pallet delivery only. Nur Palettenversand.

SUKOYA 67317

Shelf | Regal
 Dimensions H 170 cm, B 105 cm, T 40 cm
 Materials H4, H14
 Colour Natural Lacquered Oak Veneer
 Features Including 2 x Shelf Unit Size L, 1 x Shelf Unit Size M, 5 x Shelf Unit Size S | Inklusive 2 x Einlegeboden Größe L, 1 x Einlegeboden Größe M, 5 x Einlegeboden Größe S, Size: L

NEW



SUKOYA 67318

Shelf | Regal
 Dimensions H 170 cm, B 105 cm, T 40 cm
 Materials H4, H14
 Colour White Lacquered Oak Veneer
 Features Including 2 x Shelf Unit Size L, 1 x Shelf Unit Size M, 5 x Shelf Unit Size S | Inklusive 2 x Einlegeboden Größe L, 1 x Einlegeboden Größe M, 5 x Einlegeboden Größe S, Size: L

NEW



SUKOYA 67319

Shelf | Regal
 Dimensions H 170 cm, B 104 cm, T 40 cm
 Materials S1, H14
 Colour Nomad, Natural Lacquered Oak Veneer
 Features Including 2 x Shelf Unit Size L, 1 x Shelf Unit Size M, 5 x Shelf Unit Size S | Inklusive 2 x Einlegeboden Größe L, 1 x Einlegeboden Größe M, 5 x Einlegeboden Größe S, Size: L

NEW



SUKOYA 67320

Shelf | Regal
 Dimensions H 170 cm, B 104 cm, T 40 cm
 Materials S1, H14
 Colour Nomad, White Lacquered Oak Veneer
 Features Including 2 x Shelf Unit Size L, 1 x Shelf Unit Size M, 5 x Shelf Unit Size S | Inklusive 2 x Einlegeboden Größe L, 1 x Einlegeboden Größe M, 5 x Einlegeboden Größe S, Size: L

NEW



SUKOYA

Two versions – for every style of living: SUKOYA is available in two versions. The wooden version has an oak frame and wooden boards made of oak veneer. The metal version is made of powder-coated steel with oak veneer shelves. The shelf units for both the wooden and metal versions are available in natural lacquered and white lacquered wood, which is FSC®-certified. Flexible design options: The shelf units are available in three different sizes and can be freely arranged in terms of size, combination, and positioning. This allows you to create a shelf that suits you perfectly. The shelf units are designed so that they can be moved freely on the fixed horizontal shelf frame. Easy assembly and demountable construction: SUKOYA is simple and easy to assemble – simply attach the horizontal and vertical parts together. The shelf units can then be added as required.

SUKOYA

Zwei Ausführungen – für jeden Wohnstil: SUKOYA ist in zwei Versionen erhältlich. Die Holzversion ist aus einem Eichenrahmen und Holzbrettern aus Eichenfurnier gefertigt. Die Metallversion besteht aus pulverbeschichtetem Stahl mit Regalböden aus Eichenfurnier. Die Holz- und die Metallversion sind jeweils in natürlich lackierten und weiß lackierten Holz erhältlich, welches FSC®-zertifiziert ist. Flexible Gestaltungsmöglichkeiten: Die Regalbretter sind für beide Versionen in drei verschiedenen Größen erhältlich und können in der Größenkombination und der Positionierung frei angeordnet werden. So können Sie ein Regal schaffen, das genau zu Ihnen passt. Die Regalbretter sind so konzipiert, dass sie frei auf dem fest positionierten horizontalen Regalrahmen verschoben werden können. Leichte Montage und demontierbare Konstruktion: SUKOYA ist einfach und leicht zu montieren, indem die horizontalen und vertikalen Teile einfach miteinander befestigt werden. Anschließend können die Regalbretter beliebig hinzugefügt werden.

SUKOYA 67353

Shelf Unit | Regal Einlegeboden
 Dimensions H 3,5 cm, B 33 cm, T 40 cm
 Materials H14
 Colour Natural Lacquered
 Features Suitable for Metal Shelf
 Geeignet für Metallregal, Size: S

NEW



SUKOYA 67359

Shelf Unit | Regal Einlegeboden
 Dimensions H 2,5 cm, B 33 cm, T 40 cm
 Materials H14
 Colour Natural Lacquered
 Features Suitable for Wooden Shelf
 Geeignet für Holzregal, Size: S

NEW



SUKOYA 67354

Shelf Unit | Regal Einlegeboden
 Dimensions H 3,5 cm, B 50 cm, T 40 cm
 Materials H14
 Colour Natural Lacquered
 Features Suitable for Metal Shelf
 Geeignet für Metallregal, Size: M

NEW



SUKOYA 67360

Shelf Unit | Regal Einlegeboden
 Dimensions H 2,5 cm, B 50 cm, T 40 cm
 Materials H14
 Colour Natural Lacquered
 Features Suitable for Wooden Shelf
 Geeignet für Holzregal, Size: M

NEW



SUKOYA 67355

Shelf Unit | Regal Einlegeboden
 Dimensions H 3,5 cm, B 100 cm, T 40 cm
 Materials H14
 Colour Natural Lacquered
 Features Suitable for Metal Shelf
 Geeignet für Metallregal, Size: L

NEW



SUKOYA 67361

Shelf Unit | Regal Einlegeboden
 Dimensions H 2,5 cm, B 100 cm, T 40 cm
 Materials H14
 Colour Natural Lacquered
 Features Suitable for Wooden Shelf
 Geeignet für Holzregal, Size: L

NEW



Pallet delivery only. Nur Palettenversand.



UZU RUG

The Japanese designer Kazushige Miyake found inspiration for this rug series in the dry landscape gardens of Kyoto, the so-called "Karesansui". The patterns raked into the gravel there are reminiscent of the swirling currents of a river and are thus meant to symbolise the natural beauty and serenity of nature. However, this rug does not simply imitate the "Karesansui" style. The designer has rather tried to translate the essence of the gardens into a design that fits well into modern interiors. The combination of straight lines and circles expresses the randomness of nature and creates a relaxing atmosphere that adds harmony and a unique accent to quiet rooms.

UZU TEPPICH

Inspiration für diese Teppichserie fand der japanische Designer Kazushige Miyake in den trockenen Landschaftsgärten Kyotos, den sogenannten „Karesansui“. Dort werden Muster in den Kies geharkt, die an die wirbelnden Strömungen eines Flusses erinnern und so die natürliche Schönheit und Gelassenheit der Natur symbolisieren sollen. Dieser Teppich imitiert aber nicht einfach den Karesansui-Stil, viel mehr hat der Designer versucht, die Essenz der Gärten in ein Design umzusetzen, das sich gut in moderne Innenräume einfügt. Die Kombination aus geraden Linien und Kreisen drückt dabei die Zufälligkeit der Natur aus und schafft eine entspannende Atmosphäre, die ruhigen Räumen Harmonie und einen einzigartigen Akzent verleiht.

UZU 67019

Rug | Teppich
 Dimensions B 140 cm, T 200 cm
 Materials T11
 Colour Beige
 Features Flor Height: ca 1,2 cm
 Florhöhe: ca 1,2 cm, Size: S



67019
 Beige



67022
 Taupe



67025
 Zinc



UZU 67020

Rug | Teppich
 Dimensions B 160 cm, T 240 cm
 Materials T11
 Colour Beige
 Features Flor Height: ca 1,2 cm
 Florhöhe: ca 1,2 cm, Size: M



67020
 Beige



67023
 Taupe



67026
 Zinc

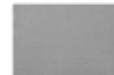

UZU 67021

Rug | Teppich
 Dimensions B 200 cm, T 300 cm
 Materials T11
 Colour Beige
 Features Flor Height: ca 1,2 cm
 Florhöhe: ca 1,2 cm, Size: L



67021
 Beige

67024
 Taupe

67027
 Zinc



Pallet delivery only. Nur Palettenversand.

UZU RUG

The rug is made of viscose and its soft surface makes it ideal to furnish your living area or bedroom. Viscose combines the positive properties of cotton and silk and is not only soft and skin-friendly, but also hard-wearing. In addition, the material is OEKOTEX®-certified, which guarantees a sustainable production chain and responsible use of resources.

To get the most out of your rug for a long time, we recommend regular vacuuming or beating. Please do not use harsh cleaning agents as the fibres are very fine. Instead, remove coarse dirt with a damp cloth in the direction of the fibres.

UZU TEPPICH

Der Teppich besteht aus Viskose und eignet sich durch seine weiche Oberfläche ideal zur Einrichtung Ihres Wohnbereichs oder Schlafzimmers. Viskose vereint die positiven Eigenschaften von Baumwolle und Seide und ist nicht nur weich und hautfreundlich, sondern auch strapazierfähig. Zudem ist das Material OEKOTEX®-zertifiziert, was eine nachhaltige Produktionskette und einen verantwortungsbewussten Umgang mit Ressourcen garantiert.

Um lange etwas von Ihrem Teppich zu haben, empfehlen wir regelmäßiges Saugen oder Ausklopfen. Aufgrund seiner Faserfeinheit sollten Sie auf harte Reinigungsmittel verzichten und grobe Verschmutzungen stattdessen mit einem feuchten Tuch in Faserrichtung entfernen.



VISCA 67010

Rug | Teppich
 Dimensions B 140 cm, T 200 cm
 Materials T11
 Colour Beige
 Features Flor Height: ca 1,2 cm
 Florhöhe: ca 1,2 cm, Size: S

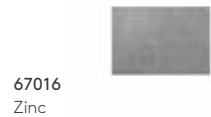
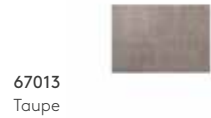

VISCA 67011

Rug | Teppich
 Dimensions B 160 cm, T 240 cm
 Materials T11
 Colour Beige
 Features Flor Height: ca 1,2 cm
 Florhöhe: ca 1,2 cm, Size: M



VISCA RUG

The flowing rug VISCA brings clearly structured lines into your home. At the same time, it provides for cosiness and elegance. The rug is made of viscose and its soft surface makes it ideal to furnish your living area or bedroom. Viscose combines the positive properties of cotton and silk and is not only soft and skin-friendly, but also hard-wearing. In addition, the material is OEKOTEX®-certified, which guarantees a sustainable production chain and responsible use of resources.

To get the most out of your rug for a long time, we recommend regular vacuuming or beating. Please do not use harsh cleaning agents as the fibres are very fine. Instead, remove coarse dirt with a damp cloth in the direction of the fibres.

VISCA TEPPICH

Der fließende Teppich VISCA bringt klare Linien in Ihr Zuhause. Gleichzeitig sorgt er für Gemütlichkeit und Eleganz. Der Teppich besteht aus Viskose und eignet sich durch seine weiche Oberfläche ideal zur Einrichtung Ihres Wohnbereichs oder Schlafzimmers. Viskose vereint die positiven Eigenschaften von Baumwolle und Seide und ist nicht nur weich und hautfreundlich, sondern auch strapazierfähig. Zudem ist das Material OEKOTEX®-zertifiziert, was eine nachhaltige Produktionskette und einen verantwortungsbewussten Umgang mit Ressourcen garantiert.

Um lange etwas von Ihrem Teppich zu haben, empfehlen wir regelmäßiges Saugen oder Ausklopfen. Aufgrund seiner Faserfeinheit sollten Sie auf harte Reinigungsmittel verzichten und grobe Verschmutzungen stattdessen mit einem feuchten Tuch in Faserrichtung entfernen.



VISCA 67012

Rug | Teppich
 Dimensions B 200 cm, T 300 cm
 Materials T11
 Colour Beige
 Features Flor Height: ca 1,2 cm
 Florhöhe: ca 1,2 cm, Size: L



Pallet delivery only. Nur Palettenversand.



VOLOS TRAVERTINE TABLES – DESIGN BY SEBASTIAN HERKNER

Travertine is a porous limestone. Characteristic for this natural stone are the holes and pores as well as colour differences. However, this is what makes this stone so pleasant to handle.

Please simply wipe the table with a damp cloth and avoid soaking it or bringing it into contact with acidic cleaning agents.

VOLOS TRAVERTINTISCHE – DESIGN VON SEBASTIAN HERKNER

Travertin ist ein poröser Kalkstein. Charakteristisch für diesen Naturstein sind die Löcher und Poren sowie farbliche Unterschiede. Jedoch gerade das macht diesen Stein so angenehm in der Handhabung.

Bitte wischen Sie den Tisch mit einem feuchten Tuch ab. Vermeiden Sie es, ihn einzuweichen. Bitte vermeiden Sie Kontakt mit sauren Reinigungsmitteln.



VOLOS 67061

Side Table | Beistelltisch
 Dimensions H 34 cm, B 52 cm, T 52 cm
 Materials ST12
 Colour Silver Travertine



VOLOS 67062

Side Table | Beistelltisch
 Dimensions H 34 cm, Ø 52 cm
 Materials ST12
 Colour Silver Travertine



VOLOS 67066

Coffee Table | Couchtisch
 Dimensions H 26 cm, B 100 cm, T 70 cm
 Materials ST12
 Colour Silver Travertine



VOLOS 67071

Coffee Table | Couchtisch
 Dimensions H 26 cm, B 100 cm, T 70 cm
 Materials ST12
 Colour Travertine



VOLOS 67067

Coffee Table | Couchtisch
 Dimensions H 26 cm, Ø 75 cm
 Materials ST12
 Colour Silver Travertine



VOLOS 67072

Coffee Table | Couchtisch
 Dimensions H 26 cm, Ø 75 cm
 Materials ST12
 Colour Travertine



Pallet delivery only. Nur Palettenversand.

VARU 66943

Set of 2 Side Tables | Set 2 Beistelltische
 Dimensions H 45 cm, B 45 cm, T 45 cm
 H 40 cm, B 35 cm, T 35 cm
 Materials ST12
 Colour Travertine



TRAVERTINE TABLE SET

Travertine is a porous limestone. Characteristic for this natural stone are the holes and pores as well as colour differences. However, this is what makes this stone so pleasant to handle.

Please simply wipe the table with a damp cloth and avoid soaking it or bringing it into contact with acidic cleaning agents.

TRAVERTIN TISCH SET

Travertin ist ein poröser Kalkstein. Charakteristisch für diesen Naturstein sind die Löcher und Poren sowie farbliche Unterschiede. Jedoch gerade das macht diesen Stein so angenehm in der Handhabung.

Bitte wischen Sie den Tisch mit einem feuchten Tuch ab. Vermeiden Sie es, ihn einzuweichen. Bitte vermeiden Sie Kontakt mit fettigen Lebensmitteln sowie sauren Reinigungsmitteln.

VARU 66944

Set of 2 Side Tables | Set 2 Beistelltische
 Dimensions H 45 cm, B 45 cm, T 45 cm
 H 40 cm, B 35 cm, T 35 cm
 Materials ST11
 Colour Tundra Gray



MARBLE TABLE SET

Marble is the epitome of luxury and elegance. The grey tundra marble alternates between finely veined branching of the stone to large-scale clouds in light beige, light grey, through medium gray to darker areas, but still has an even surface.

Please simply wipe the table with a damp cloth. Avoid soaking it. Please avoid contact with greasy food as well as acidic cleaning agents.

MARMOR TISCH SET

Marmor ist Inbegriff von Luxus und Eleganz. Der graue Tundra-Marmor changiert zwischen fein geaderten Verästelungen des Gesteines bis hin zu großflächigen Wolken in hellbeige, hellgrau, über mittelgrau bis hin zu dunkleren Bereichen, hat jedoch trotzdem eine gleichmäßige Oberfläche.

Bitte wischen Sie den Tisch mit einem feuchten Tuch ab. Vermeiden Sie es, ihn einzuweichen. Bitte vermeiden Sie Kontakt mit fettigen Lebensmitteln sowie sauren Reinigungsmitteln.



Pallet delivery only. Nur Palettenversand.

ORU 66697

Side Table | Beistelltisch
 Dimensions H 47 cm, Ø 35 cm
 Materials S1, K3
 Colour Black
 Features Size: S



66697
Black



66698
Burned Metal, metallic finish



ORU 66930

Side Table | Beistelltisch
 Dimensions H 40 cm, Ø 50 cm
 Materials S1, K3
 Colour Black
 Features Size: M



66930
Black



66931
Burned Metal, metallic finish



ORU 67198

Side Table | Beistelltisch
 Dimensions H 47 cm, Ø 35 cm
 Materials M, K3
 Colour Matt
 Features Size: S

67198
 Matt



NEW



67200
 Poliert

**ORU 67199**

Side Table | Beistelltisch
 Dimensions H 40 cm, Ø 50 cm
 Materials M, K3
 Colour Matt
 Features Size: M

67199
 Matt



NEW



67201
 Poliert

**ORU LINE**

The traditional Japanese art form origami inspired the German designer Robin Scholtysik to develop the ORU line for blomus. What began with the design of a filigree and sculptural side table has evolved into a complete and functional furniture collection.

The ORU side table is the centrepiece of the line. Based on the principles of origami, the table is made of thin metal sheets that form an three-dimensional sculptural shape when put together. The small but important details such as the laser-cut joints and the gently curved interfaces give the table its characteristic aesthetic. Two very different sizes can also be combined very well to form a larger surface. You can also choose between the two colours Black and Burned Metal as well as the stainless steel version in matt or polished finish.

ORU SERIE

Die traditionelle japanische Kunstform Origami inspirierte den deutschen Designer Robin Scholtysik bei der Entwicklung der ORU Serie für blomus. Was mit dem Entwurf eines filigranen und skulpturalen Beistelltisches begann, hat sich zu einer vollständigen und funktionalen Möbelkollektion weiterentwickelt.

Der Beistelltisch ORU ist das Herzstück der Serie. Basierend auf den Prinzipien des Origami, ist der Tisch aus dünnen Metallblechen gefertigt, die zusammengesetzt eine dreidimensionale skulpturale Form bilden. Die kleinen, aber wichtigen Details wie die ausgelaserten Fugen und die sanft gebogenen Schnittstellen, verleihen dem Tisch seine charakteristische Ästhetik. Zwei sehr unterschiedliche Größen können auch sehr gut zu einer größeren Fläche kombiniert werden. Zudem kann zwischen den beiden Farben Black und Burned Metal sowie der Variante in Edelstahl im matten und im polierten Finish gewählt werden.

ORU 67202

Bench | Sitzbank
 Dimensions H 45, B 80 cm, T 35 cm
 Materials M, K3
 Colour Matt

67202
 Matt



NEW



67207
 Burned Metal, metallic finish

**ORU SIDEBOARD**

The ORU sideboard is an elegant piece of furniture that is characterised by its slim and raised shape. Ideal for displaying decorative objects or as a stylish shelf in the hallway or living room, it is a beautiful addition to the line. Made from the same sheet steel, it fits seamlessly into the design concept of the ORU line. Its simple elegance and functionality make it a universal piece of furniture that cuts a fine figure in any room.

ORU SIDEBOARD

Das Sideboard ORU ist ein elegantes Möbelstück, das sich durch seine schlanke und erhöhte Form auszeichnet. Ideal für die Präsentation von Dekorationsobjekten oder als stilvolle Ablage im Flur oder Wohnzimmer, ist es eine schöne Ergänzung der Serie. Gefertigt aus den gleichen Stahlblechen, fügt sich das Sideboard nahtlos in das Designkonzept der ORU Serie ein. Die schlichte Eleganz und Funktionalität machen es zu einem universellen Möbelstück, das in jedem Raum eine gute Figur macht.

**ORU 67203**

Console Table | Sideboard
 Dimensions H 75, B 80, T 35 cm
 Materials M, K3
 Colour Matt

67203
 Matt



NEW



67208
 Burned Metal, metallic finish

**ORU BENCH**

The ORU bench combines modern design with outstanding comfort. Its base is made of the same thin steel as the coffee tables, creating a uniform look. Thanks to its clear, minimalist lines, the bench can be used in a variety of ways – whether in the entrance area, as additional seating in the living room or at the foot of a bed. The bench can be ideally combined with the round side tables to create an interesting and playful landscape in your rooms.

ORU BANK

Die Bank ORU vereint modernes Design mit hervorragendem Komfort. Ihr Untergestell besteht aus demselben dünnen Stahl wie die Couchtische, wodurch eine einheitliche Optik entsteht. Dank ihrer klaren, minimalistischen Linienführung ist die Bank vielseitig einsetzbar – ob im Eingangsbereich, als zusätzliche Sitzmöglichkeit im Wohnzimmer oder am Fußende eines Bettes. Die Bank lässt sich ideal mit den runden Beistelltischen kombinieren und schafft so eine interessante und verspielte Landschaft in Ihren Räumen.



ORU 67204

Wall Shelf | Wandregal
 Dimensions H 14 cm, B 30 cm, T 22 cm
 Materials M, K3
 Colour Matt

67204
 Matt



NEW



67209
 Burned Metal, metallic finish



ORU 67205

Wall Shelf | Wandregal
 Dimensions H 14 cm, B 60 cm, T 22 cm
 Materials M, K3
 Colour Matt

67205
 Matt



NEW



67210
 Burned Metal, metallic finish



ORU 67206

Bench | Wandregal
 Dimensions H 14 cm, B 80 cm, T 22 cm
 Materials M, K3
 Colour Matt

67206
 Matt



NEW



67211
 Burned Metal, metallic finish



ORU SHELVES

The ORU wall shelving system offers versatile storage options and adapts perfectly to individual requirements. It is available in three different length configurations, which can be combined as desired to create unique and functional wall solutions. Made from the distinctive steel sheets of the ORU line, the shelves combine robustness and lightness. They are ideal as a single shelf next to the bed or sofa, as well as an extended shelf for storing books, displaying decorative items or as a practical solution in the kitchen. The versatile configuration options of the shelving system make it the highlight of the ORU line.

ORU SHELVES

Das Wandregalsystem ORU bietet vielseitige Aufbewahrungsmöglichkeiten und passt sich perfekt den individuellen Bedürfnissen an. Es ist in drei unterschiedlichen Längenkonfigurationen erhältlich, die sich nach Belieben kombinieren lassen, um einzigartige und funktionale Wandlösungen zu schaffen. Gefertigt aus den markanten Stahlblechen der ORU Serie, vereinen die Regale Robustheit und Leichtigkeit. Sie eignen sich ideal als einzelnes Regal neben dem Bett oder dem Sofa, sowie auch als verlängertes Regal zur Aufbewahrung von Büchern, zum Präsentieren von Dekorationsgegenständen oder als praktische Lösung in der Küche. Mit den vielseitigen Konfigurationsmöglichkeiten des Regalsystems ist es das Highlight der ORU Serie.

TORU 67124

Stool, Side Table | Hocker, Beistelltisch
 Dimensions H 32 cm, Ø 40 cm
 Materials ST2
 Colour Fungi
 Features Max. weight: 95 kg/200 lbs
 Max. Gewicht: 95 kg

67124
 Fungi



67125
 Lily White



67126
 Elephant Skin



TORU 67121

Stool, Side Table | Hocker, Beistelltisch
 Dimensions H 44 cm, Ø 33 cm
 Materials ST2
 Colour Fungi
 Features Max. weight: 95 kg/200 lbs
 Max. Gewicht: 95 kg

67121
 Fungi



67122
 Lily White



67123
 Elephant Skin



TORU 67118

Stool, Side Table | Hocker, Beistelltisch
 Dimensions H 44 cm, Ø 34 cm
 Materials ST2
 Colour Fungi
 Features Max. weight: 95 kg/200 lbs
 Max. Gewicht: 95 kg

67118
 Fungi



67119
 Lily White



67120
 Elephant Skin



TORU

Because of its versatility TORU can be used both as a stylish ceramic stool and as a practical side table. Made from a single piece and glazed, it adds a touch of sophistication and exclusivity to your room.

TORU

Vielseitig einsetzbar dient TORU sowohl als stilvoller Keramik Hocker, als auch als praktischer Beistelltisch. Aus einem Stück gefertigt und glasiert, verleiht er Ihrem Raum einen Hauch von Raffinesse und Exklusivität.





AVIO 67298

Coffee Table | Couchtisch
 Dimensions H 31 cm, B 100 cm, T 54 cm
 Materials H4
 Colour Oak

NEW



AVIO 67299

Coffee Table | Couchtisch
 Dimensions H 31 cm, B 100 cm, T 54 cm
 Materials H4
 Colour Black Oak

NEW



AVIO – DESIGN BY KAZUSHIGE MIYAKE

The new size adds a coffee table to the series, which proportionally fits perfectly into the family, whether as a central element in your living room or as a stylish addition. The different sizes can be individually combined with each other. It offers enough space for an elegant coffee table book or a magazine, but is also a piece of furniture of the highest craftsmanship in its own right.

For cleaning, wipe the table with a damp cloth, dry it and let it air dry for a further period.

AVIO – DESIGN VON KAZUSHIGE MIYAKE

Mit der neuen Größe wird die Serie um einen Couchtisch erweitert, der sich von den Proportionen perfekt in die Familie einfügt, egal ob als zentrales Element in Ihrem Wohnzimmer oder als stilvolle Ergänzung. So können die verschiedenen Größen individuell miteinander kombiniert werden. Er bietet genügend Platz für ein edles Coffee Table Book oder eine Zeitschrift, stellt aber auch ganz für sich ein Möbelstück höchster Handwerkskunst dar.

Pflegehinweis: Zur Reinigung den Tisch feucht abwischen, abtrocknen und an der Luft weiter trocknen lassen.

Pallet delivery only. Nur Palettenversand.



AVIO

The name AVIO means married in Finnish and therefore fits this series very well, because two halves form a whole through a simple connection. The rounded shapes and the symmetrical form harmonise with a narrow gap and result in a simple but by no means boring furniture series, conceptualized by the Japanese designer Kazushige Miyake. The tables are made of FSC®-certified wood and are available in natural and black stained.

AVIO

Der Name AVIO bedeutet „verheiratet“ auf Finnisch und passt deshalb so gut zu dieser Serie, weil zwei Hälften durch eine einfache Verbindung ein Ganzes ergeben. Die abgerundeten Formen und der symmetrische Aufbau harmonisieren mit einem schmalen Spalt und ergeben eine schlichte aber keinesfalls langweilige Möbelserie, entworfen von dem japanischen Designer Kazushige Miyake. Die Tische sind aus FSC®-zertifiziertem Holz gefertigt und in natur und schwarz gebeizt erhältlich.

AVIO 66691

Stool | Hocker
 Dimensions H 45 cm, B 38 cm, T 23 cm
 Materials H4
 Colour Oak

66691
Oak



66694
Black Oak



AVIO 66692

Side Table | Beistelltisch
 Dimensions H 45 cm, B 55 cm, T 30 cm
 Materials H4
 Colour Oak

66692
Oak



66695
Black Oak



AVIO 66693

Sofa Table | Sofatisch
 Dimensions H 38 cm, B 80 cm, T 43 cm
 Materials H4
 Colour Oak

66693
Oak



66696
Black Oak



GOBA 66936

Coffee Table | Couchtisch
 Dimensions H 29 cm, B 40 cm, T 80 cm
 Materials H1



GOBA 66937

Coffee Table | Couchtisch
 Dimensions H 29 cm, B 70 cm, T 100 cm
 Materials H1



GOBA

GOBA is a coffee table reduced to the essentials. It looks like a stable, unshakeable block, which nevertheless has a lightness due to the offset foot pedestal. This makes the table an eye-catcher in any room. The furniture is made of oak veneer.

GOBA

GOBA ist ein Couchtisch reduziert auf das Wesentliche. Er wirkt wie ein stabiler, unerschütterlicher Block, der durch das versetzte Fußpedest trotzdem eine Leichtigkeit aufweist. So wird der Tisch in jedem Raum zu einem Hingucker. Gefertigt ist das Möbel aus Eichenholz furnier.



ELI 66512

Stool | Sitzhocker
 Dimensions H 45 cm, B 38 cm, T 38 cm
 Materials H4



ELI 66510

Bench | Sitzbank
 Dimensions H 45 cm, B 110 cm, T 39,5 cm
 Materials H4



Pallet delivery only. Nur Palettenversand.

ELI 66513

Bar Stool | Barhocker
 Dimensions H 75 cm, B 41 cm, T 41 cm
 Materials H4



ELI

Created by designer Theresa Rand, the ELI series is made in Europe from regional solid oak. The materiality is also reflected in its solid and bold appearance: the great thickness of the material gives the stools and the bench a visual and constructive strength. The rounded edges and shapes ensure that the wooden objects nevertheless have a sensual and soft appearance. The seating furniture is versatile and fits into the most diverse of environments. Thanks to the high quality of the solid material, well thought-out construction and the simple and inviting design language, the pieces of furniture are made to last for many generations.

ELI

Die von der Designerin Theresa Rand kreierte Serie ELI wird in Europa aus regionaler, massiver Eiche gefertigt. Die Materialität spiegelt sich auch in ihrer soliden und kühnen Erscheinung wieder: Die große Materialstärke verleiht den Hockern und der Bank eine visuelle und konstruktive Stärke. Die abgerundeten Kanten und Formen sorgen dafür, dass die Holzobjekte trotzdem eine sinnliche und weiche Erscheinung haben. Die Sitzmöbel sind vielseitig einsetzbar und passen in die unterschiedlichsten Umgebungen. Durch die hohe Qualität des massiven Materials, einer durchdachten Konstruktion sowie die schlichte und einladende Formensprache sind sie dafür gemacht viele Generationen zu überdauern.

ELI 66511

Step Stool | Tritthocker
 Dimensions H 30 cm, B 42 cm, T 30,5 cm
 Materials H4



FERA PEDESTAL

The perfect stage! The FERA pedestal is ideal for presenting your plants or decorative objects. At the same time, the second level of the pedestal can be used as an excellent storage surface. The timeless design of the FERA line made of powder-coated steel with a matt, slightly roughened surface ensures an aesthetic appearance.

FERA PODEST

Die perfekte Bühne! Das FERA Podest eignet sich ideal für die Präsentation Ihrer Pflanzen oder Dekorationsobjekte. Zugleich kann die zweite Ebene auch hervorragend als Ablagefläche genutzt werden. Das zeitlose Design der FERA-Serie aus pulverbeschichtetem Stahl mit matter, leicht aufgerauter Oberfläche sorgt für ein ästhetisches Erscheinungsbild.



FERA 63225

Pedestal | Podest
Dimensions H 80 cm, B 35 cm, T 35 cm
Materials S1
Colour Nomad

NEW



63225
Nomad



63223
Steel Gray



63222
Black



63224
Mourning Dove



63226
White

FERA 65987

Set of 2 Side Tables | Set 2 Beistelltische
Dimensions H 35 cm, B 35 cm, T 35 cm,
H 40 cm, B 40 cm, T 40 cm
Materials S1
Colour Nomad



65987
Nomad



65985
Steel Gray



65750
Black



65989
Mourning Dove



66198
White

FERA 65988

Console Table | Sideboard
Dimensions H 80 cm, B 85 cm, T 35 cm
Materials S1
Colour Nomad



65988
Nomad



65986
Steel Gray



65751
Black



65990
Mourning Dove



66200
White



FERA 66012

Side Table | Beistelltisch
Dimensions H 58 cm, B 50 cm, T 25 cm
Materials S1
Colour Nomad



66012
Nomad



66014
Steel Gray



66011
Black



66013
Mourning Dove



66199
White



FERA 66007

Coffee Table | Couchtisch
Dimensions H 45 cm, B 90 cm, T 50 cm
Materials S1
Colour Black



Pallet delivery only. Nur Palettenversand.

SUBJECT

OUTDOOR ESSENTIALS

LET'S GO OUTSIDE

All winter we dream of that moment when we can open the windows and doors and let in the crisp summer breeze. When fruit and vegetables taste of sunshine and love, and the sky is blue all day long.

When lazy hot days at the beach await us and life, in general, moves outside with dinners in the garden, drinks by the pool and picnics in the park, all longed-for social staples.

When summer arrives, so does the need to create that perfect setting for gathering with your friends and family. Sprucing up your space – whether it is a balcony, patio, rooftop or garden – is essential for creating that cosy atmosphere we have been yearning for all winter long. With this in mind, we are delighted to present the perfect selection of the best outdoor furniture, lighting and accessories to transform your garden, balcony or outdoor space into the ultimate summer sanctuary – now and for many summers to come.

LET'S GO OUTSIDE

Den ganzen Winter träumen wir von diesem Moment, in dem wir die Fenster und Türen öffnen und die frische Sommerbrise hereinlassen können. Wenn Früchte und Pflanzen nach Sonne und Liebe duften und der Himmel den ganzen Tag blau ist. Wenn uns entspannende Tage am Strand erwarten und sich das ersehnte soziale Leben mit Essen im Park, Getränken am Pool oder einem Picknick im Park endlich wieder nach draußen bewegt.

Wenn der Sommer kommt, ist es auch notwendig, den perfekten Rahmen für ein Treffen mit Freunden und Familie zu schaffen. Die Verwandlung Ihres Gartens – ob Balkon, Terrasse oder Dachgarten – ist unerlässlich, um die gemütliche Atmosphäre zu schaffen, nach der wir uns den ganzen Winter gesehnt haben. In diesem Sinne freuen wir uns, Ihnen die perfekte Auswahl der besten Outdoor-Möbel, -Beleuchtungen und -Accessoires präsentieren zu können, um Ihren Garten, Balkon oder Außenbereich in ein ultimatives Sommerrefugium zu verwandeln – jetzt und für viele Sommer.

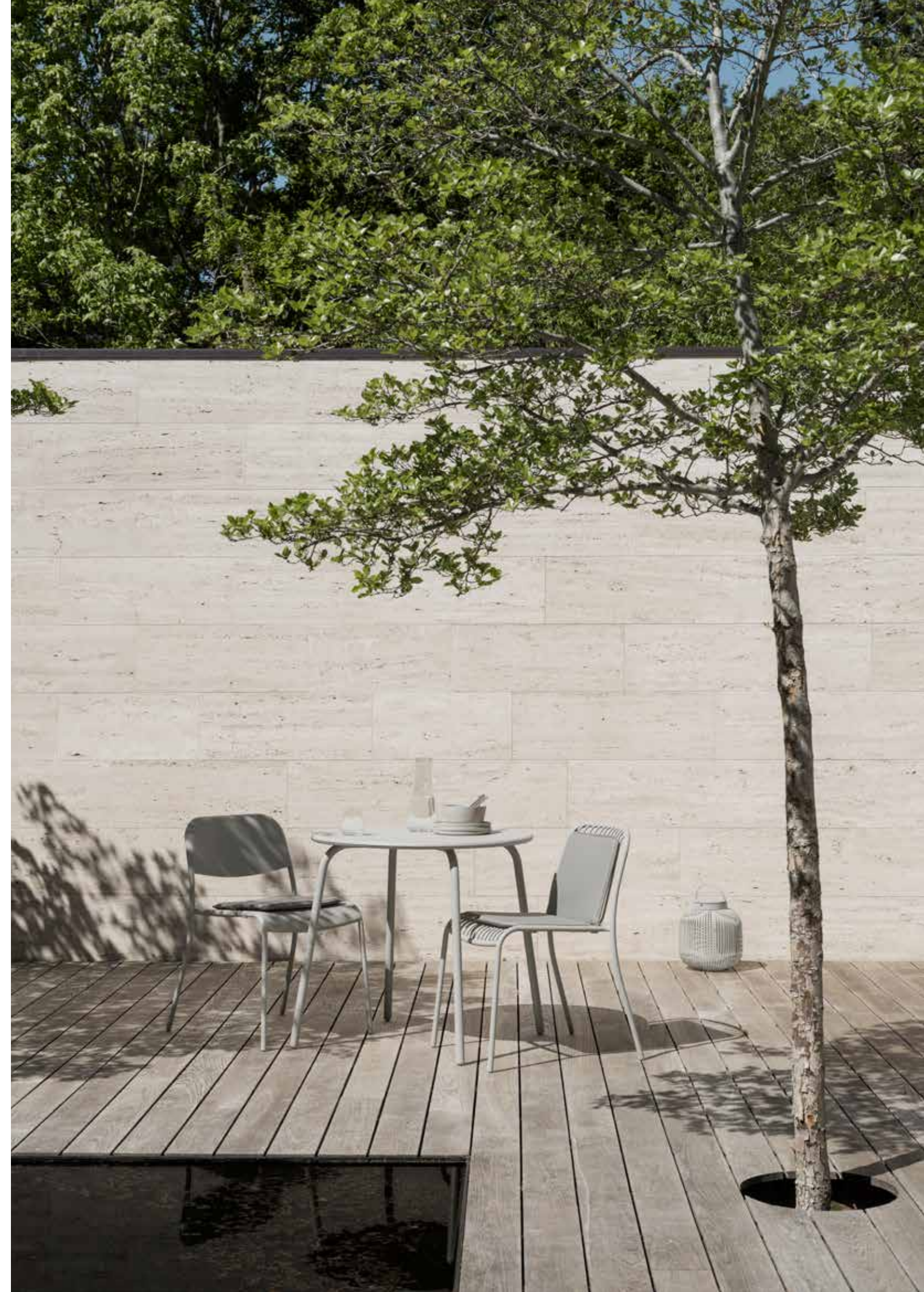



DESIGNERS

KASCHKASCH

The German design studio kaschkasch was established in 2011 by Florian Kallus (born 1983) and Sebastian Schneider (born 1985). Since then, the two designers have been a strong voice on the international design scene.

The duo works within the creative fields of art direction, furniture and lighting design, servicing a number of international brands. Kaschkasch is primarily known for simple yet refined designs, and for Florian Kallus and Sebastian Schneider's continuous exploration of the interplay between functionality and beauty.

Das deutsche Designbüro kaschkasch wurde 2011 von Florian Kallus (geb. 1983) und Sebastian Schneider (geb. 1985) gegründet. Seitdem haben die beiden Designer einen sehr guten Ruf in der internationalen Design-Szene.

Das Duo arbeitet in den kreativen Bereichen der Art Direction, des Möbel- und Leuchtendesigns und betreut eine Reihe internationaler Marken. Kaschkasch ist in erster Linie bekannt für schlichtes aber ausgefallenes Design sowie die kontinuierliche Erforschung des Zusammenspiels zwischen Funktionalität und Schönheit.



THE GREAT OUTDOORS

Today, outdoor spaces – balconies, roof terraces and gardens alike – are being graced with the same attention as our indoor rooms. To celebrate this, Florian Kallus and Sebastian Schneider, of German design studio kaschkasch, have designed a complete garden furniture collection comprising a dining table and two smaller café tables, with chairs to match, plus lounge chairs and lower tables to sit beside them, and even a bench. Called Yua, the range is characterised by delicately curved flat surfaces built around structural tubes, and effortlessly marries functionality with elegant style.

The variety of pieces available within the Yua collection means you can curate your outdoor space to suit your own needs. If al fresco dining is your passion, the range includes a large dining table and a choice of round or rectangular bistro tables. Available in two shades – Silk Grey and Granite Grey – the matching chairs come in flat steel (Yua) and wired (Yua Wire) variants and can easily be stacked and combined and used with cushions designed to fit the seats perfectly. Choose to have them with or without armrests, or why not opt for some of each? Included in the Yua range are also loungers – also available in either flat steel (Yua) or wire (Yua Wire) variations – and, to go with them, lower tables – perfect for resting for after-dinner coffee.

Yua – which means connectedness in Japanese – is part of a larger assortment of outdoor furniture by German kaschkasch for blomus which also includes outdoor daybeds, tables and lighting.

DIE FREIE NATUR

Heutzutage widmen wir dem Außenbereich – sei es der Balkon, die Dachterrasse oder der Garten – die gleiche Aufmerksamkeit wie unseren Innenräumen. Aus diesem Grund haben Florian Kallus und Sebastian Schneider vom deutschen Designstudio kaschkasch eine Kollektion von Outdoormöbeln entwickelt. Diese besteht aus einem Esstisch und zwei kleineren Bistrotischen mit passenden Stühlen. Abgerundet wird die Serie durch niedrigere Loungetische mit dazu passenden Loungesesseln und einem Loungesofa. Die Kollektion trägt den Namen Yua und ist sowohl in Flachstahl als auch mit filigranen Metallstreben erhältlich. Yua verbindet Funktionalität mit elegantem Stil.

Die Vielfalt innerhalb der Yua-Kollektion ermöglicht es Ihnen, Ihren Außenbereich ganz nach Ihren eigenen Wünschen zu gestalten. Essen Sie gerne im Freien? Dann bietet Yua Ihnen einen großen Esstisch sowie eine Auswahl an runden oder rechteckigen Bistrotischen. Diese sind in zwei Farbtönen erhältlich – Silk Gray und Granite Gray. Die passenden Stühle sind mit oder ohne Armlehne erhältlich und lassen sich leicht stapeln und kombinieren. Die perfekt auf die Stühle abgestimmten Sitzkissen bieten zusätzlichen Sitzkomfort.

Yua bedeutet auf Japanisch Verbundenheit und ist Teil einer umfangreichen Auswahl von Outdoor-Möbeln, die von dem deutschen Designerduo kaschkasch für blomus entworfen wurden. Das Sortiment umfasst außerdem Day Beds, Tische und Leuchten.



Yua Wire



ETWAS LÄNGER RELAXEN

Stay, das äußerst erfolgreiche Outdoor-Sortiment des deutschen Designduos kaschkasch besteht aus einem hochwertigen wetterfesten Textil, das bei Sonneneinstrahlung nicht verblasst und pflegeleicht ist.

Mit Kissen und Überwürfen können Sie dem modernen, minimalistischen Design Ihren persönlichen Touch verleihen. Die leichten Materialien vereinfachen das Bewegen der Möbel, sodass Sie sich ein ideales Outdoor-Ambiente auf Ihrer Terrasse, in Ihrem Garten oder in Ihrem Innenhof schaffen können.



PLEASE STAY A LITTLE LONGER

Stay, the highly successful outdoor range by German design duo kaschkasch, is made from a high-quality weather-resistant textile that does not fade when exposed to sunlight and is easy to maintain.

The modern, minimal design allows for personalization when you add pillows and throws of your choice, and the lightweight materials make the furniture easy to move around to create the ideal outdoor setting on your terrace or in your garden or patio.



OUTDOOR FURNITURE WITH ENDLESS POSSIBILITIES

The Grow outdoor collection, which has already been tried and tested for several years, embodies exactly what its name promises: growth, change and the creation of space for new possibilities in your outdoor area. The lounge furniture created by the German design studio kaschkasch is now undergoing a transformation itself. Grow is now available with two special new features as Grow 2.0.

The flexible design allows for a vast number of individual combinations that will suit your needs and fit nicely with the proportions of your outdoor space. You can create both the classic, family friendly L-shaped sofa as well as a smaller two-seater and many other personalised arrangements. And when you need an extra seat to welcome a friend to the party, just add an extra unit.

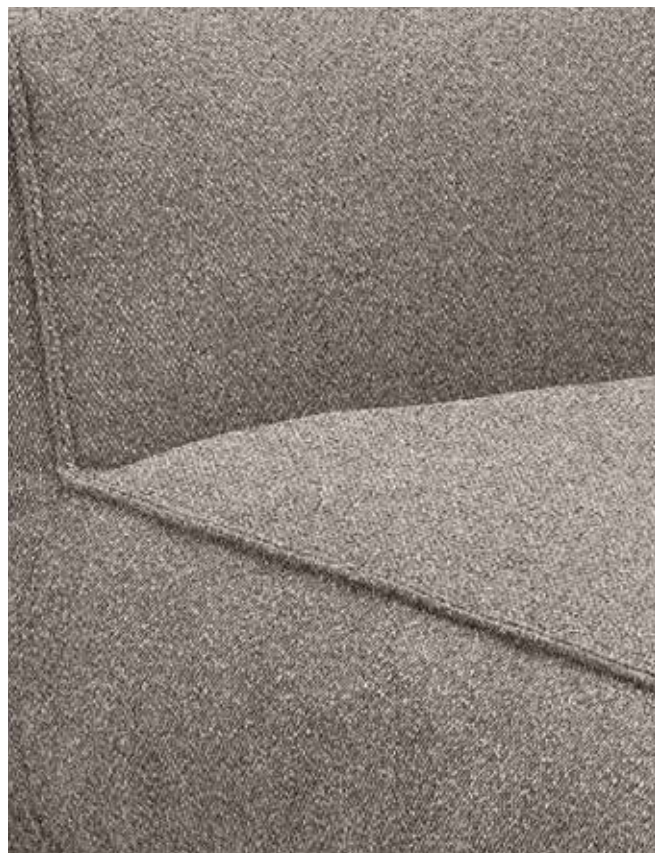

Grow



OUTDOOR-MÖBEL MIT UNENDLICHEN MÖGLICHKEITEN

Die bereits seit einigen Jahren bewährte Outdoorkollektion Grow verkörpert genau das, was ihr Name verspricht: Wachstum, Wandel und das Schaffen von Raum für neue Möglichkeiten in Ihrem Außenbereich. Einen Wandel erleben die vom deutschen Designerbüro kaschkasch entworfenen Loungemöbel nun auch selbst. Grow gibt es nun mit zwei besonderen Neuerungen als Grow 2.0.

Das flexible Design ermöglicht eine Vielzahl individueller Kombinationen, die Ihren Bedürfnissen entsprechend, sich gut an den Platz Ihres Außenbereichs anpassen. Sie können sowohl das klassische, familienfreundliche Sofa in L-Form als auch einen kleineren Zweisitzer und viele andere individuelle Arrangements kreieren. Und wenn Sie einen zusätzlichen Sitzplatz benötigen, um einen Freund zur Party zu begrüßen, fügen Sie einfach eine zusätzliche Einheit hinzu.

PRODUCTS

OUTDOOR ESSENTIALS



YUA / YUA WIRE

kaschkasch's approach to design a more formal garden furniture for blomus leads to a not too loud but still with it's own DNA in detail matching series. The main subject is the fine detail that the end of the flat surfaces is slightly drawn around the tubes of the main structure. These fine details on the edge and legs of the chairs and tables create the formal connection of the YUA family.

kaschkasch has designed the YUA Series where you can choose from a variety of combinations: a classic Chair with and without armrests and a wider and more laid-back Lounger, both in flat steel - YUA - and wired seating options - YUA WIRE. Also, there is a Lounge Sofa in YUA WIRE version.

You can combine these seating furniture perfectly with a large Dining Table, small Bistro Tables in round and rectangular shape as well as lower Lounge Tables in round and rectangular shape. All these options are available in a light Silk Gray and a darker Granite Gray.

YUA / YUA WIRE

kaschkasch's Ansatz, für blomus formale Gartenmöbel zu entwerfen, führt zu einer nicht zu lauten, aber dennoch mit eigener DNA und im Detail passenden Serie. Das Hauptthema, dass das Ende der flachen Flächen leicht um die Rohre der Hauptstreben gezogen ist, zieht sich durch die Designs der Stühle und Tische und schafft somit den formalen Zusammenhang der YUA-Familie.

kaschkasch hat die Yua-Serie entworfen, bei der Sie aus einer Vielzahl von Kombinationen wählen können: Ein klassischer Stuhl mit und ohne Armlehnen und ein breiterer und entspannter Lounger, beide in Flachstahl - YUA - und mit filigranen Metallstreben - YUA WIRE - erhältlich. Außerdem gibt es ein Loungesofa in YUA WIRE -Version. Sie können diese Sitzmöbel perfekt mit einem großen Esstisch, kleinen Bistrotischen in runder und rechteckiger Form sowie niedrigen Loungetischen in runder und rechteckiger Form kombinieren. Alle diese Varianten sind in einem hellen Silk Gray und einem dunkleren Granite Gray erhältlich.



YUA 62174

Chair | Stuhl
Dimensions H 77 cm, B 55 cm, T 60 cm
Materials S6, K3
Colour Granite Gray

62174
Granite Gray



62171
Silk Gray



YUA WIRE 62180

Chair | Stuhl
Dimensions H 77 cm, B 55 cm, T 60 cm
Materials S6, K3
Colour Granite Gray

62180
Granite Gray



62177
Silk Gray



YUA 62175

Armchair | Armlehnstuhl
Dimensions H 77 cm, B 60 cm, T 60 cm
Materials S6, K3
Colour Granite Gray

62175
Granite Gray



62172
Silk Gray



YUA WIRE 62181

Armchair | Armlehnstuhl
Dimensions H 77 cm, B 60 cm, T 60 cm
Materials S6, K3
Colour Granite Gray

62181
Granite Gray



62178
Silk Gray



YUA 62176

Lounge Chair | Loungesessel
Dimensions H 66 cm, B 68 cm, T 72 cm
Materials S6, K3
Colour Granite Gray

62176
Granite Gray



62173
Silk Gray



YUA WIRE 62182

Lounge Chair | Loungesessel
Dimensions H 66 cm, B 68 cm, T 72 cm
Materials S6, K3
Colour Granite Gray

62182
Granite Gray



62179
Silk Gray



Pallet delivery only. Nur Palettenversand.



YUA WIRE 62184

Lounge Sofa | Loungesofa
 Dimensions H 66 cm, B 134 cm, T 72 cm
 Materials S6, K3
 Colour Granite Gray

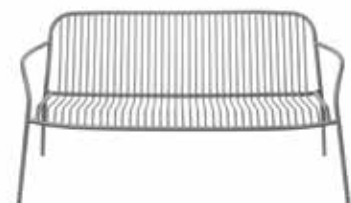

62184
Granite Gray



62183
Silk Gray



YUA / YUA WIRE

The YUA & YUA WIRE variants can be combined in various settings and wishes- they are a family and can be stacked as well as combined with each other in colour.

Die YUA & YUA WIRE-Varianten lassen sich in verschiedenen Settings und Wünschen zusammensetzen - sie sind eine Familie und können sowohl gestapelt als auch farblich miteinander kombiniert werden.



YUA 62195

Seat Pad | Sitzkissen
 Dimensions H 2 cm, B 39 cm, T 34 cm
 Materials T3
 Colour Melange Gray
 Features Suitable for Chair and Armchair
 Geeignet für Stuhl und Armlehnstuhl



YUA 62196

Seat Pad | Sitzkissen
 Dimensions H 2 cm, B 46 cm, T 41 cm
 Materials T3
 Colour Melange Gray
 Features Suitable for Lounge Chair
 Geeignet für Loungesessel



The QR code leads you to the YUA Product Fact Sheet.
 Der QR-Code führt Sie zum YUA Product Fact Sheet.

YUA 62197

Seat Rest | Sitzauflage
 Dimensions H 2 cm, B 39 cm, T 66 cm
 Materials T3
 Colour Melange Gray
 Features Suitable for Chair and Armchair
 Geeignet für Stuhl und Armlehnstuhl



YUA 62198

Seat Rest | Sitzauflage
 Dimensions H 2 cm, B 46 cm, T 75 cm
 Materials T3
 Colour Melange Gray
 Features Suitable for Lounge Chair
 Geeignet für Loungesessel



YUA 62199

Seat Rest | Sitzauflage
 Dimensions H 2 cm, B 111 cm, T 75 cm
 Materials T3
 Colour Melange Gray
 Features Suitable for Lounge Sofa
 Geeignet für Loungesofa



Pallet delivery only. Nur Palettenversand.



YUA 31060

Cover Pen | Korrekturstift
 Dimensions
 Materials
 Colour Silk Gray



YUA

As for the material, blomus uses durable Steel that is galvanized and powder coated in an outdoor suitable high-end weatherproof coating, which presents itself very hard-wearing. In order to ensure long-lasting enjoyment of the furniture, we would recommend covering it during the winter. The YUA Cover Pens with integrated rust protection are available in the two YUA colours for repairing and touching up minor paint damage to your furniture.

Beim Material setzt blomus auf langlebigen Stahl, der galvanisiert und mit einer Outdoor-tauglichen High-End-Wetterschutzbeschichtung pulverbeschichtet wird, die sich sehr strapazierfähig präsentiert. Um lange Freude an den Möbeln zu haben, empfehlen wir, sie im Winter abzudecken. Für die Reparatur und Ausbesserung kleiner Lackschäden an Ihren Möbeln sind die YUA Cover Pens mit integriertem Rostschutz in den beiden YUA Farben erhältlich.



YUA 62194

Lounge Table | Loungetisch
 Dimensions H 35 cm, Ø 80 cm
 Materials S6, K3
 Colour Granite Gray



62194
Granite Gray



62189
Silk Gray



YUA 62193

Lounge Table | Loungetisch
 Dimensions H 35 cm, B 80 cm, T 80 cm
 Materials S6, K3
 Colour Granite Gray



62193
Granite Gray



62188
Silk Gray



YUA 62192

Bistro Table | Bistrotisch
 Dimensions H 74 cm, Ø 80 cm
 Materials S6, K3
 Colour Granite Gray



62192
Granite Gray



62187
Silk Gray



YUA 62191

Bistro Table | Bistrotisch
 Dimensions H 74 cm, B 80 cm, T 80 cm
 Materials S6, K3
 Colour Granite Gray



62191
Granite Gray



62186
Silk Gray



YUA 62190

Dining Table | Esstisch
 Dimensions H 74 cm, B 180 cm, T 90 cm
 Materials S6, K3
 Colour Granite Gray



YUA 62185

Dining Table | Esstisch
 Dimensions H 74 cm, B 180 cm, T 90 cm
 Materials S6, K3
 Colour Silk Gray



YUA & YUA WIRE

Chair | Stuhl
 Dimensions H 77 cm, B 55 cm, T 60 cm
 Materials S6, K3



Product Dimensions Chair | Produktabmessungen Stuhl

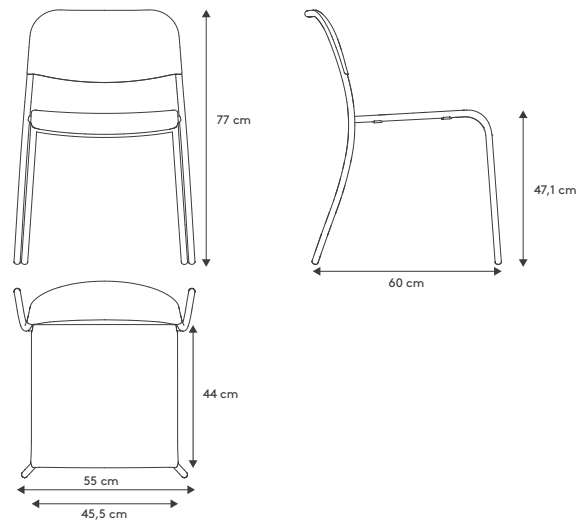

YUA & YUA WIRE

Armchair | Armlehnstuhl
 Dimensions H 77 cm, B 60 cm, T 60 cm
 Materials S6, K3



Product Dimensions Armchair | Produktabmessungen Armlehnstuhl

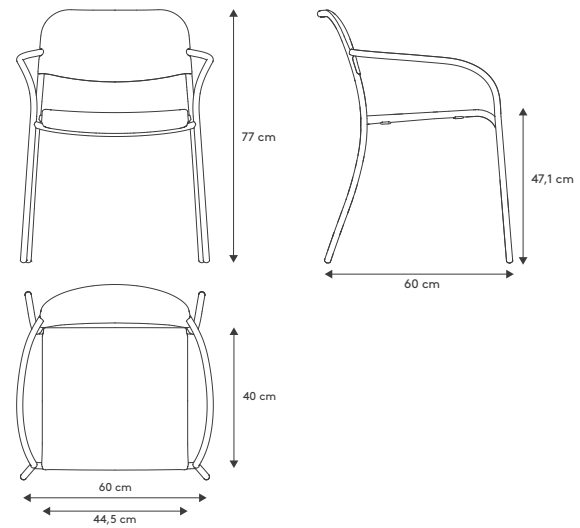

YUA & YUA WIRE

Lounge Chair | Loungesessel
 Dimensions H 66 cm, B 68 cm, T 72 cm
 Materials S6, K3



Product Dimensions Lounge Chair | Produktabmessungen Loungesessel

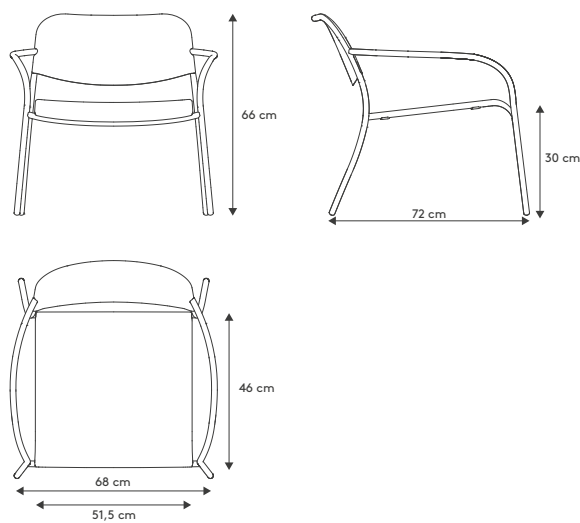

YUA WIRE

Lounge Sofa | Loungesofa
 Dimensions H 66 cm, B 134 cm, T 72 cm
 Materials S6, K3

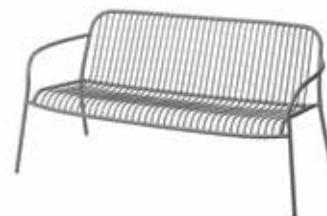

Product Dimensions Lounge Sofa | Produktabmessungen Loungesofa

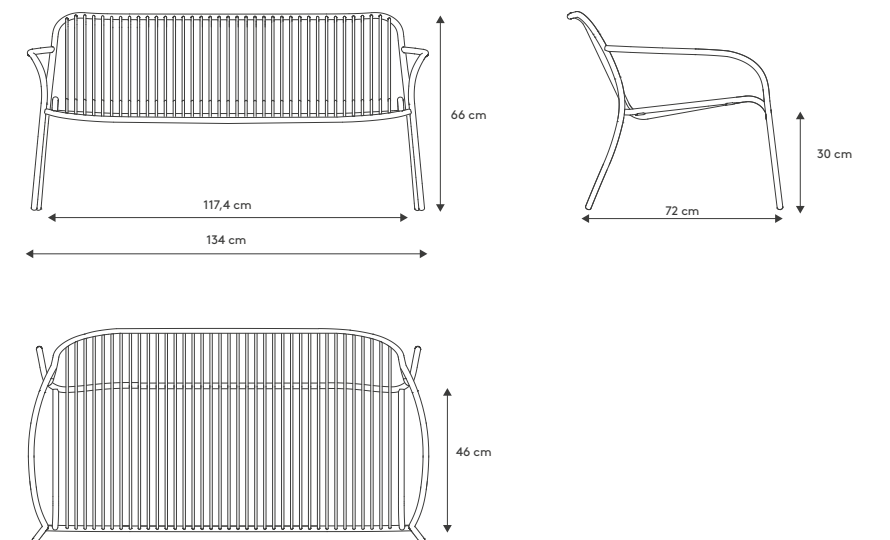



TENDOR OUTDOOR RUG

Transform your outdoor area into a pure oasis of well-being with our new TENDOR outdoor rug. Made in India from 100% PET, TENDOR not only impresses with its melange look and texture, but also with its unique feel.

Available in three different colours and sizes (80x200 cm, 140x200 cm, 200x300 cm), TENDOR brings a touch of cosiness to your garden.

TENDOR OUTDOOR TEPPICH

Verwandeln Sie Ihren Außenbereich mit unserem neuen Outdoorteppich TENDOR zu einer reinen Wohlfühl-Oase. Hergestellt in Indien aus 100% PET, besticht TENDOR nicht nur durch seine Melangeoptik und Struktur, sondern auch durch seine einzigartige Haptik.

Erhältlich in drei verschiedenen Farben und Größen (80x200 cm, 140x200 cm, 200x300 cm) bringt TENDOR ein Stück Wohnlichkeit in Ihren Garten.



TENDOR 62269

Outdoor Rug | Outdoor Teppich
 Dimensions B 80 cm, T 200 cm
 Materials K3
 Colour Beige Melange
 Features - STANDARD 100 by OEKO-TEX®,
 Flor Height: ca. 1,5 cm
 NEW Florhöhe: ca. 1,5 cm, Size: S



TENDOR 62270

Outdoor Rug | Outdoor Teppich
 Dimensions B 80 cm, T 200 cm
 Materials K3
 Colour Zinc Melange
 Features - STANDARD 100 by OEKO-TEX®,
 Flor Height: ca. 1,5 cm
 NEW Florhöhe: ca. 1,5 cm, Size: S



TENDOR 62271

Outdoor Rug | Outdoor Teppich
 Dimensions B 80 cm, T 200 cm
 Materials K3
 Colour Cloud Melange
 Features - STANDARD 100 by OEKO-TEX®,
 Flor Height: ca. 1,5 cm
 NEW Florhöhe: ca. 1,5 cm, Size: S



TENDOR 62272

Outdoor Rug | Outdoor Teppich
 Dimensions B 140 cm, T 200cm
 Materials K3
 Colour Beige Melange
 Features - STANDARD 100 by OEKO-TEX®,
 Flor Height: ca. 1,5 cm
 NEW Florhöhe: ca. 1,5 cm, Size: M



TENDOR 62273

Outdoor Rug | Outdoor Teppich
 Dimensions B 140 cm, T 200cm
 Materials K3
 Colour Zinc Melange
 Features - STANDARD 100 by OEKO-TEX®,
 Flor Height: ca. 1,5 cm
 NEW Florhöhe: ca. 1,5 cm, Size: M



TENDOR 62274

Outdoor Rug | Outdoor Teppich
 Dimensions B 140 cm, T 200cm
 Materials K3
 Colour Cloud Melange
 Features - STANDARD 100 by OEKO-TEX®,
 Flor Height: ca. 1,5 cm
 NEW Florhöhe: ca. 1,5 cm, Size: M



TENDOR 62275

Outdoor Rug | Outdoor Teppich
 Dimensions B 200 cm, T 300cm
 Materials K3
 Colour Beige Melange
 Features - STANDARD 100 by OEKO-TEX®,
 Flor Height: ca. 1,5 cm
 NEW Florhöhe: ca. 1,5 cm, Size: L



TENDOR 62276

Outdoor Rug | Outdoor Teppich
 Dimensions B 200 cm, T 300cm
 Materials K3
 Colour Zinc Melange
 Features - STANDARD 100 by OEKO-TEX®,
 Flor Height: ca. 1,5 cm
 NEW Florhöhe: ca. 1,5 cm, Size: L



TENDOR 62277

Outdoor Rug | Outdoor Teppich
 Dimensions B 200 cm, T 300cm
 Materials K3
 Colour Cloud Melange
 Features - STANDARD 100 by OEKO-TEX®,
 Flor Height: ca. 1,5 cm
 NEW Florhöhe: ca. 1,5 cm, Size: L



Pallet delivery only. Nur Palettenversand.

KIVA 62162

Outdoor Rug | Outdoor Teppich
 Dimensions B 80 cm, T 200 cm
 Materials K3 (recycled PET)
 Colour Beige Melange
 Features Made from recycled PET Bottles, Flor Height: ca 0,5 cm
 Hergestellt aus recycelten PET-Flaschen, Florhöhe: ca 0,5 cm, Size S



KIVA 62165

Outdoor Rug | Outdoor Teppich
 Dimensions B 80 cm, T 200 cm
 Materials K3 (recycled PET)
 Colour Zinc Melange
 Features Made from recycled PET Bottles, Flor Height: ca 0,5 cm
 Hergestellt aus recycelten PET-Flaschen, Florhöhe: ca 0,5 cm, Size S



KIVA 62168

Outdoor Rug | Outdoor Teppich
 Dimensions B 80 cm, T 200 cm
 Materials K3 (recycled PET)
 Colour Cloud Melange
 Features Made from recycled PET Bottles, Flor Height: ca 0,5 cm
 Hergestellt aus recycelten PET-Flaschen, Florhöhe: ca 0,5 cm, Size S



KIVA 62163

Outdoor Rug | Outdoor Teppich
 Dimensions B 140 cm, T 200 cm
 Materials K3 (recycled PET)
 Colour Beige Melange
 Features Made from recycled PET Bottles, Flor Height: ca 0,5 cm
 Hergestellt aus recycelten PET-Flaschen, Florhöhe: ca 0,5 cm, Size: M



KIVA 62166

Outdoor Rug | Outdoor Teppich
 Dimensions B 140 cm, T 200 cm
 Materials K3 (recycled PET)
 Colour Zinc Melange
 Features Made from recycled PET Bottles, Flor Height: ca 0,5 cm
 Hergestellt aus recycelten PET-Flaschen, Florhöhe: ca 0,5 cm, Size: M



KIVA 62169

Outdoor Rug | Outdoor Teppich
 Dimensions B 140 cm, T 200 cm
 Materials K3 (recycled PET)
 Colour Cloud Melange
 Features Made from recycled PET Bottles, Flor Height: ca 0,5 cm
 Hergestellt aus recycelten PET-Flaschen, Florhöhe: ca 0,5 cm, Size: M



KIVA 62164

Outdoor Rug | Outdoor Teppich
 Dimensions B 200 cm, T 300 cm
 Materials K3 (recycled PET)
 Colour Beige Melange
 Features Made from recycled PET Bottles, Flor Height: ca 0,5 cm
 Hergestellt aus recycelten PET-Flaschen, Florhöhe: ca 0,5 cm, Size: L



KIVA 62167

Outdoor Rug | Outdoor Teppich
 Dimensions B 200 cm, T 300 cm
 Materials K3 (recycled PET)
 Colour Zinc Melange
 Features Made from recycled PET Bottles, Flor Height: ca 0,5 cm
 Hergestellt aus recycelten PET-Flaschen, Florhöhe: ca 0,5 cm, Size: L



KIVA 62170

Outdoor Rug | Outdoor Teppich
 Dimensions B 200 cm, T 300 cm
 Materials K3 (recycled PET)
 Colour Cloud Melange
 Features Made from recycled PET Bottles, Flor Height: ca 0,5 cm
 Hergestellt aus recycelten PET-Flaschen, Florhöhe: ca 0,5 cm, Size: L

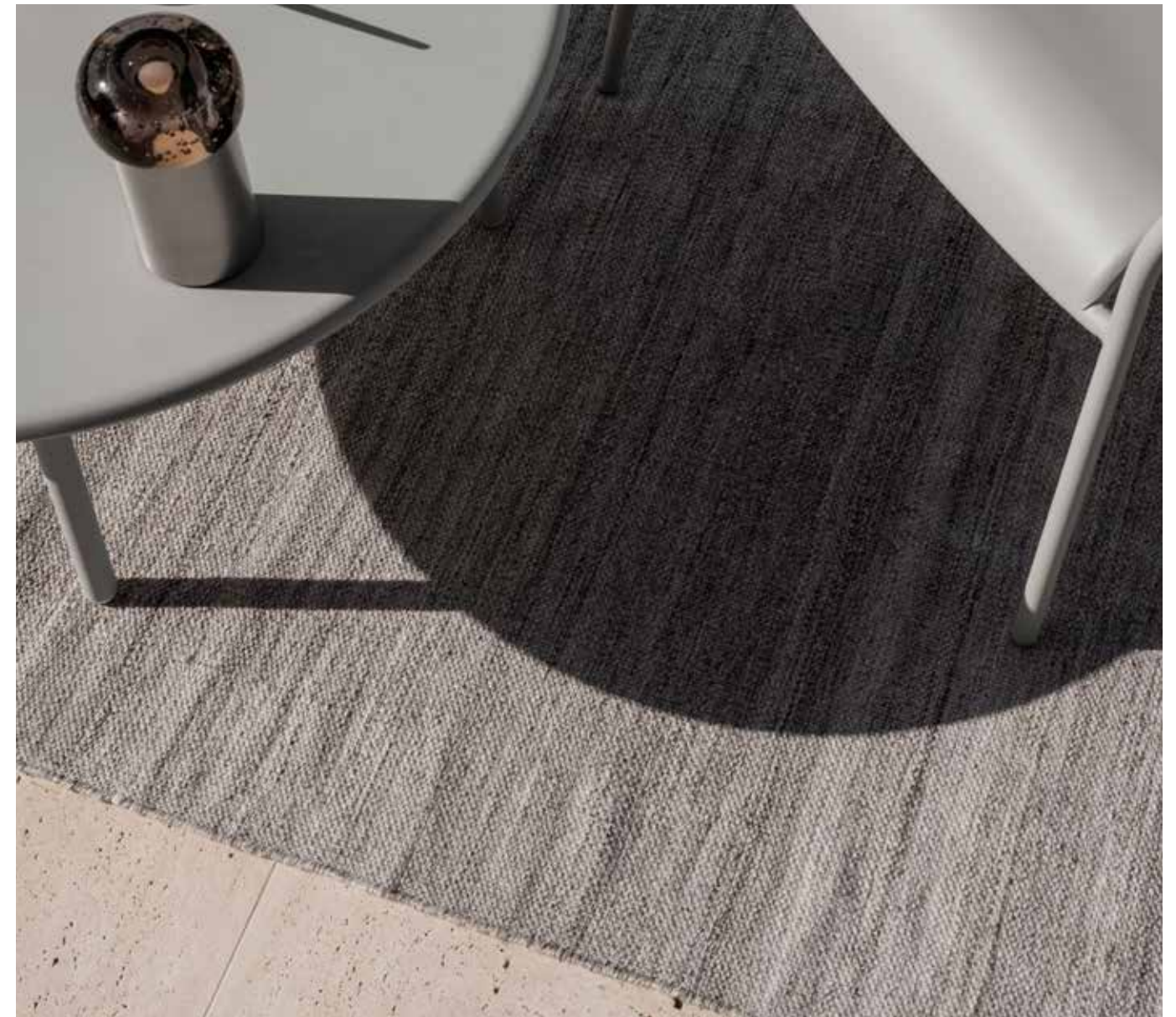

KIVA OUTDOOR RUG

Bring the cosiness of your living room into your garden! The KIVA outdoor rug is made of easy-care and robust polypropylene, which is ideal for indoor and outdoor use. The fabric consists of 100% recycled PET bottles. Depending on the rug size, between 640 and 2400 bottles are processed. The open weave allows air to circulate, so the rug dries quickly and is insensitive to moisture. A damp cloth and light detergent are suitable for cleaning. You can also use a garden hose to remove stubborn stains. The best way to dry the rug is to leave it in the sun, because thanks to its UV resistance the outdoor rug can withstand different kinds of weather conditions without any problems. In addition, the material is OEKOTEX®-certified, which guarantees a sustainable production chain and responsible use of resources.

KIVA OUTDOOR TEPPICH

Bringen Sie die Gemütlichkeit Ihres Wohnzimmers in Ihren Garten! Der KIVA Outdoor Teppich besteht aus pflegeleichtem und robustem Polypropylen, welches sich hervorragend für die Nutzung in Innen- und Außenräumen eignet. Das Gewebe besteht zu 100 % aus recycelten PET-Flaschen. Je nach Teppichgröße sind zwischen 640 und 2400 Flaschen verarbeitet. Durch eine offene Webart kann die Luft zirkulieren, sodass der Teppich schnell trocknet und unempfindlich gegen Nässe ist. Zur Reinigung eignet sich ein feuchtes Tuch und leichtes Reinigungsmittel. Bei hartnäckigen Verschmutzungen können die betroffenen Stellen auch mit einem Gartenschlauch gereinigt werden. Danach trocknet der Teppich am besten in der Sonne, denn dank der UV-Beständigkeit hält der Outdoorteppich verschiedenen Witterungen problemlos stand. Zudem ist das Material OEKOTEX®-zertifiziert, was eine nachhaltige Produktionskette und einen verantwortungsbewussten Umgang mit Ressourcen garantiert.

Pallet delivery only. Nur Palettenversand.





GROW 2.0 – OUTDOOR FURNITURE WITH ENDLESS POSSIBILITIES

The GROW outdoor collection, which has already been tried and tested for several years, embodies exactly what its name promises: growth, change and the creation of space for new possibilities in your outdoor area. The lounge furniture created by the German design studio kaschkasch is now undergoing a transformation itself. GROW is now available with two special new features as GROW 2.0: The individual modules are still vacuum-packed and supplied in boxes ready for despatch. Unlike the original modules, GROW 2.0 is now delivered to you already assembled, saving you the long process of assembling the individual modules. Minimum effort and maximum pleasure. The modules can be transformed into a cosy outdoor lounge in just 48 hours. For detailed information, please refer to the GROW fact sheet and the assembly video.

GROW 2.0 – OUTDOOR-MÖBEL MIT UNENDLICHEN MÖGLICHKEITEN

Die bereits seit einigen Jahren bewährte Outdoorkollektion GROW verkörpert genau das, was ihr Name verspricht: Wachstum, Wandel und das Schaffen von Raum für neue Möglichkeiten in Ihrem Außenbereich. Einen Wandel erleben die vom deutschen Designerbüro kaschkasch entworfenen Loungemöbel nun auch selbst. GROW gibt es nun mit zwei besonderen Neuerungen als GROW 2.0: Die einzelnen Module werden weiterhin vakuumiert und in versandfähigen Kartons geliefert. Anders als bei den ursprünglichen Modulen, wird GROW 2.0 nun bereits aufgebaut zu Ihnen geliefert und das langwierige Zusammenbauen der einzelnen Module wird somit erspart. Minimaler Aufwand und maximale Freude. In nur 48 Stunden verwandeln sich die Module in eine gemütliche Outdoorlounge. Detaillierte Informationen entnehmen Sie bitte dem GROW Fact Sheet sowie dem Aufbauvideo.

BOUCLÉ

The new bouclé fabrics in the natural shades Earth and Stone create a warm and cosy atmosphere on your patio or balcony. The new fabrics are naturally water-repellent and easy to care for. Thanks to the two different colour tones, you can create a harmonious monochrome version or a somewhat bold two-colour combination.

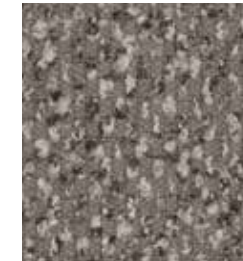

Earth Bouclé

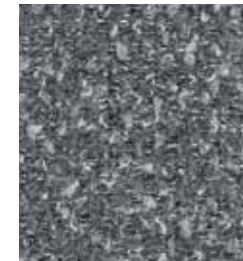

Stone Bouclé

Die neuen Bouclé-Stoffe in den Naturtönen Earth und Stone schaffen eine warme und gemütliche Atmosphäre auf Ihrer Terrasse oder Ihrem Balkon. Die neuen Stoffe sind selbstverständlich wasserabweisend und pflegeleicht. Dank der zwei verschiedenen Farbtöne können Sie sowohl eine harmonische monochrome Variante oder eine etwas mutige Zweifarbkombination kreieren.

GROW 62240

Corner Seater Unit | Ecksitzer Modul
 Dimensions H 68 cm, B 95 cm, T 95 cm
 Materials T3
 Colour Earth Bouclé
 Features Matching Protection Cover 62080 and Floor Plate 62107
 Passende Schutzhülle 62080 und Bodenplatte 62107



62240 Earth Bouclé

NEW



Unit 1



62247 Stone Bouclé

GROW 62241

Single Seater Unit | 1-Sitzer-Modul
 Dimensions H 68 cm, B 75 cm, T 95 cm
 Materials T3
 Colour Earth Bouclé
 Features Matching Protection Cover 62081 and Floor Plate 62108
 Passende Schutzhülle 62081 und Bodenplatte 62108



62241 Earth Bouclé

NEW



Unit 2



62248 Stone Bouclé

GROW 62242

Pouf Unit | Hocker Modul
 Dimensions H 38 cm, B 75 cm, T 75 cm
 Materials T3
 Colour Earth Bouclé
 Features Matching Protection Cover 62084 and Floor Plate 62111
 Passende Schutzhülle 62084 und Bodenplatte 62111



62242 Earth Bouclé

NEW



Unit 5



62249 Stone Bouclé

GROW 62243

Ottoman Unit | Chaiselongue Modul
 Dimensions H 68 cm, B 75 cm, T 145 cm
 Materials T3
 Colour Earth Bouclé
 Features Matching Protection Cover 62083 and Floor Plate 62110
 Passende Schutzhülle 62083 und Bodenplatte 62110



62243 Earth Bouclé

NEW



Unit 4



62250 Stone Bouclé

GROW 62244

Double Seater Unit | 2-Sitzer-Modul
 Dimensions H 68 cm, B 130 cm, T 95 cm
 Materials T3
 Colour Earth Bouclé
 Features Matching Protection Cover 62082 and Floor Plate 62109
 Passende Schutzhülle 62082 und Bodenplatte 62109



62244 Earth Bouclé

NEW



Unit 3



62251 Stone Bouclé

GROW 62245

Cushion | Kissen
 Dimensions B 38 cm, T 38 cm
 Materials T3
 Colour Earth

NEW



62245
Earth



62252
Stone



GROW 62246

Cushion | Kissen
 Dimensions B 60 cm, T 25 cm
 Materials T3
 Colour Earth

NEW



62246
Earth



62253
Stone



GROW 2.0

Although designed for outdoor use, GROW has some of the same qualities as classic indoor furniture. The softness of the fabrics around a soft foam core and the fluffy, slightly curved shapes ensure that the furniture looks cosy and inviting when relaxing outdoors. Thanks to vacuum-packed parcel shipping, GROW 2.0 requires neither a haulage company nor an expert assembly team. However, there may be slight variations in the shape of the individual modules – we consider each GROW 2.0 module to be unique.

The modular elements can be combined individually and offer endless design options – true to the name GROW. The flexible design adapts to your needs. You can create both the classic, family-friendly L-shaped sofa and a smaller two-seater with ottoman. With GROW, the choice is yours.

GROW 2.0

Obwohl für den Außenbereich konzipiert, hat GROW einige der gleichen Qualitäten wie klassische Indoor-Möbel. Die Weichheit der Stoffe um einen Weichschaumkern sowie die bauschigen, leicht geschwungenen Formen sorgen dafür, dass die Möbel beim Entspannen im Freien gemütlich und einladend wirken. Dank des vakuumierten Paketversands bedarf GROW 2.0 weder einer Spedition noch eines fachkundiges Aufbauteams. Es kann jedoch zu leichten Formabweichungen der einzelnen Module kommen – wir verstehen jedes GROW 2.0 Modul als ein Unikat.

Die modularen Elemente lassen sich individuell kombinieren und bieten endlose Gestaltungsoptionen – getreu dem Namen GROW. Das flexible Design passt sich Ihren Bedürfnissen an. Sie können sowohl das klassische, familienfreundliche Sofa in L-Form als auch einen kleineren Zweisitzer mit Hocker kreieren. Mit GROW haben Sie die Wahl.

GROW 62080

Protection Cover for Corner Seater Unit |
 Schutzhülle für Ecksitzer Modul
 Materials T3
 Colour Light Gray
 Features Can be tightened and adjusted with a cord; breathable and water-repellent. Umschließt mit Hilfe von Kordel und Stopper eng die Möbel; atmungsaktiv und wasserabweisend.

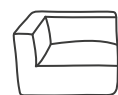

62080
for Corner Seater | für Ecksitzer



62081
for Single Seater | für 1-Sitzer

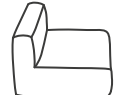

62082
for Double-Seater | für 2-Sitzer

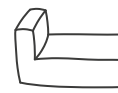

62083
for Ottoman | für Chaiselongue



62084
for Pouf | für Hocker

GROW 62107

Corner Seater Unit Floor Plate | Bodenplatte für
 Ecksitzer Modul
 Dimensions H 2 cm, B 88 cm, T 89 cm
 Materials H1, K3

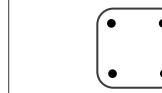

62107
for Corner Seater **Unit 1** |
für Ecksitzer **Modul 1**



62108
for Single Seater **Unit 2** |
für 1-Sitzer **Modul 2**

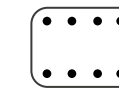

62109
for Double-Seater **Unit 3** |
für 2-Sitzer **Modul 3**

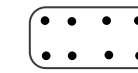

62110
for Ottoman **Unit 4** |
für Chaiselongue **Modul 4**



62111
for Pouf **Unit 5** |
für Hocker **Modul 5**



GROW Floor Plate with case legs

Each sofa unit gains additional stability by adding a custom fitting floor plate with case legs, also preventing soil wetness on the underside of the sofa. Simply slip the floor plate into the pouch and attach the case legs from the outside. Using furniture connectors you can easily join the sofa elements together to create a complete sofa combination.

To join the units together the matching floor plate and a set of furniture connectors per element are needed.

GROW Bodenplatte mit Möbelfüßen

Jedes Sofamodul kann durch eine passend konzipierte Bodenplatte mit Möbelfüßen zusätzliche Stabilität erlangen, womit auch Staunässe auf der Sofaunterseite vermieden wird. Hierbei wird die Platte in ein Zwischenfach eingeschoben und die Möbelfüße von außen angebracht. Durch die Verwendung von Möbelverbindern kann jedes Sofamodul kinderleicht miteinander verbunden und somit eine individuelle Sofalandschaft erstellt werden.



The QR code leads you to the GROW Product Fact Sheet and Assembly Video.
 Der QR-Code führt Sie zu dem GROW Product Fact Sheet und Aufbauvideo.

GROW 62106

2 piece Unit Connector Set | Set 2 Möbelverbinder
 Dimensions H 2 cm, B 4,5 cm, T 27,5 cm
 Materials K3
 Features The connectors are invisibly attached to the base plates and 2 pieces of furniture can then be snapped together: Safe and stable hold. A set of 2 furniture connectors is required for each Unit to be added.
 Die Verbinder werden unsichtbar an die Bodenplatten angebracht und die Möbelstücke können dann rastend aneinander gerückt werden: Sicherer und stabiler Halt. Pro hinzuzufügendes Modul wird ein Set mit 2 Möbelverbindern benötigt.



GROW 62113

Set of 4 Case legs for Grow | Set 4 Möbelfüße für
 Grow Modul
 Dimensions H 3,5 cm, Ø 5 cm
 Materials K3



GROW Unit Overview | Modul Übersicht

M1



62240/62247 Unit | Modul 1:
Corner Seater Unit | Ecksitzer Modul
Dimensions H 68 cm, B 95 cm, T 95 cm

M2



62241/62248 Unit | Modul 2:
Single Seater Unit | 1-Sitzer Modul
Dimensions H 68 cm, B 75 cm, T 95 cm

M3



62244/62251 Unit | Modul 3:
Double Seater Unit | 2-Sitzer Modul
Dimensions H 68 cm, B 130 cm, T 95 cm

M4



62243/62250 Unit | Modul 4:
Ottoman Unit | Chaiselongue Modul
Dimensions H 68 cm, B 75 cm, T 145 cm

M5



62242/62249 Unit | Modul 5:
Pouf Unit | Hocker Modul
Dimensions H 38 cm, B 75 cm, T 75 cm

Combinations and space requirements | Kombinationsmöglichkeiten und Platzbedarf

Combination | Beispiel A

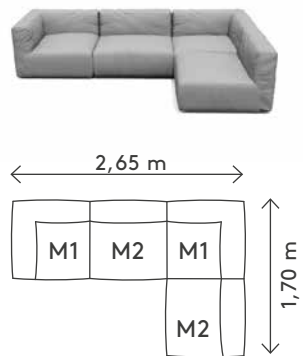

2 x 62240/62247 M 1:
Corner Seater Unit | Ecksitzer Modul
2 x 62241/62248 M 2:
Single Seater Unit | 1-Sitzer Modul
3 x 62106 Connector Set | Möbelverbinder
2 x 62107 Floor Plate | Bodenplatte
2 x 62108 Floor Plate | Bodenplatte

Combination | Beispiel B

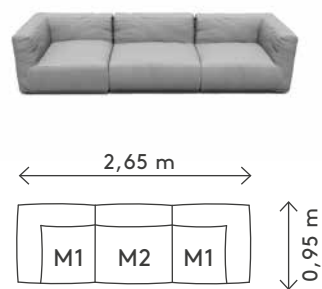

2 x 62240/62247 M 1:
Corner Seater Unit | Ecksitzer Modul
1 x 62241/62248 M 2:
Single Seater Unit | 1-Sitzer Modul
2 x 62106 Connector Set | Möbelverbinder
2 x 62107 Floor Plate | Bodenplatte
1 x 62108 Floor Plate | Bodenplatte

Combination | Beispiel C

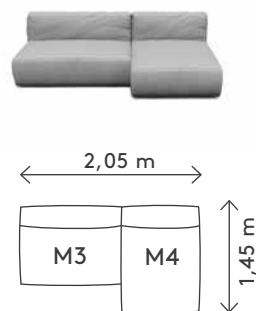

1 x 62244/62251 M 3:
Double Seater Unit | 2-Sitzer Modul
1 x 62243/62250 M 4:
Ottoman Unit | Chaiselongue Modul
1 x 62106 Connector Set | Möbelverbinder
1 x 62109 Floor Plate | Bodenplatte
1 x 62110 Floor Plate | Bodenplatte

Combination | Beispiel D

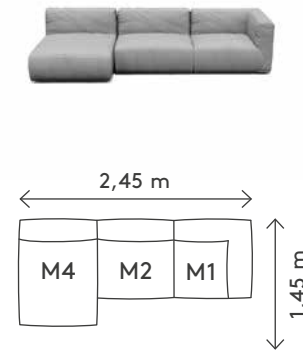

1 x 62240/62247 M 1:
Corner Seater Unit | Ecksitzer Modul
1 x 62241/62248 M 2:
Single Seater Unit | 1-Sitzer Modul
1 x 62243/62250 M 4:
Ottoman Unit | Chaiselongue Modul
2 x 62106 Connector Set | Möbelverbinder
1 x 62107 Floor Plate | Bodenplatte
1 x 62108 Floor Plate | Bodenplatte
1 x 62110 Floor Plate | Bodenplatte

Combination | Beispiel E

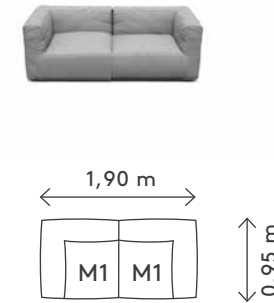

2 x 62240/62247 M 1:
Corner Seater Unit | Ecksitzer Modul
1 x 62106 Connector Set | Möbelverbinder
2 x 62107 Floor Plate | Bodenplatte

Combination | Beispiel F

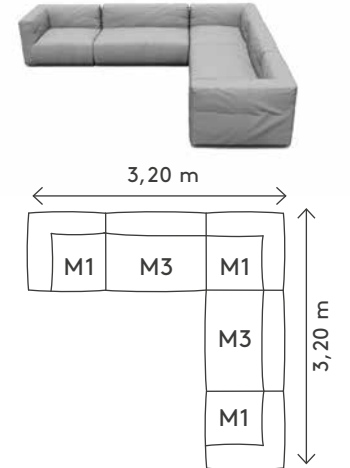

3 x 62240/62247 M 1:
Corner Seater Unit | Ecksitzer Modul
2 x 62244/62251 M 3:
Double Seater Unit | 2-Sitzer Modul
4 x 62106 Connector Set | Möbelverbinder
3 x 62107 Floor Plate | Bodenplatte
2 x 62109 Floor Plate | Bodenplatte

Combination | Beispiel G

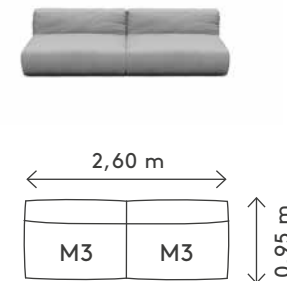

2 x 62244/62251 M 3:
Double Seater Unit | 2-Sitzer Modul
1 x 62106 Connector Set | Möbelverbinder
2 x 62109 Floor Plate | Bodenplatte

Combination | Beispiel H

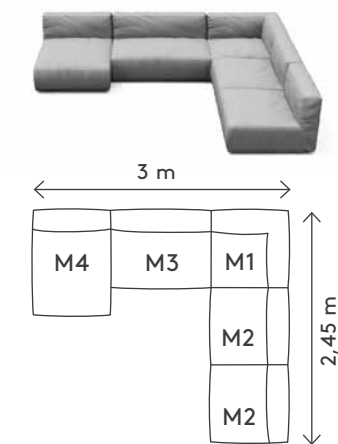

1 x 62240/62247 M 1:
Corner Seater Unit | Ecksitzer Modul
2 x 62241/62248 M 2:
Single Seater Unit | 1-Sitzer Modul
1 x 62244/62251 M 3:
Double Seater Unit | 2-Sitzer Modul
1 x 62243/62250 M 4:
Ottoman Unit | Chaiselongue Modul
4 x 62106 Connector Set | Möbelverbinder
1 x 62107 Floor Plate | Bodenplatte
2 x 62108 Floor Plate | Bodenplatte
1 x 62109 Floor Plate | Bodenplatte
1 x 62110 Floor Plate | Bodenplatte

Combination | Beispiel I

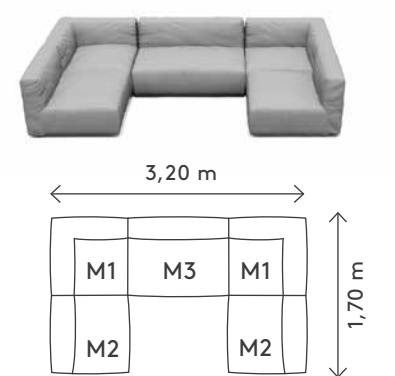

2 x 62240/62247 M 1:
Corner Seater Unit | Ecksitzer Modul
2 x 62241/62248 M 2:
Single Seater Unit | 1-Sitzer Modul
1 x 62244/62251 M 3:
Double Seater Unit | 2-Sitzer Modul
4 x 62106 Connector Set | Möbelverbinder
2 x 62107 Floor Plate | Bodenplatte
2 x 62108 Floor Plate | Bodenplatte
1 x 62109 Floor Plate | Bodenplatte



LET'S STAY TOGETHER

Reliable, straightforward and always there for you... Just like a great friend, the outdoor furniture collection by Florian Kallus and Sebastian Schneider of German kaschkasch for blomus is there to make your life a little easier.

Outside: water repellent
 Inside: because of TPU coating waterproof
 Filling: EPS Pearls

The STAY Outdoor furniture features a robust double layer premium bottom as a standard. The water repellent and fast drying covering protects the inner waterproof liner. The special material properties protect the bottom against mould spots.

STAY – EINFACH RELAXED BLEIBEN

Zuverlässig, unkompliziert und immer für Sie da ... Die Stay-Outdoor-Möbelkollektion von Florian Kallus und Sebastian Schneider vom Design Studio kaschkasch für blomus ist wie ein guter Freund, der Ihnen das Leben ein wenig angenehmer macht.

Außenseite: Wasserabweisend
 Innenseite: durch TPU-Beschichtung wasserfest
 Füllung: EPS-Perlen

Die STAY-Outdoor-Möbel sind standardmäßig mit einem robusten zweilagigen Premium-Boden ausgestattet. Der wasserabweisende und schnelltrocknende Belag schützt hierbei die innere wasserdichte Schicht vor Beschädigungen. Die besonderen Materialeigenschaften der Bodenfläche sorgen dafür, dass Stockflecken sich nicht festsetzen können.

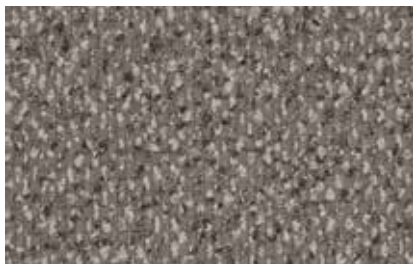

Earth Bouclé



Stone Bouclé



UV/Faderesistent
 UV-beständig



Waterrepellent
 Wasserabweisend



Durable in Volume and Shape
 Volumen- und formbeständig



Relaxed posture
 Angenehmes Sitzgefühl



Easy to clean
 Pflegeleicht

TECHNICAL DATA | TECHNISCHE INFORMATIONEN

Available Colours Verfügbare Farben	Earth Bouclé, Stone Bouclé
Material	100% polyester
Abrasion resistance Scheuerfestigkeit	50.000 Martindale
Pilling	4/5 (ISO 1-5)
Colour light fastness Farb- und Lichtechtheit	ISO 105B02 (ISO 6)
Weight Gewicht	499 g/m ² ± 5%

Please note: colours may vary according to screen settings and printings.
 Bitte beachten Sie: Die Farben können je nach Bildschirmstellungen und Druck variieren.

STAY 62280

Day Bed | Day Bed
 Dimensions H 25 cm, B 120 cm, T 190 cm
 Materials T3, K3, S1
 Colour Earth Bouclé
 Features Fabric: Bouclé, incl. metal frame
 Bezugsstoff: Bouclé, inkl. Metallbügel

NEW



STAY 62283

Day Bed | Day Bed
 Dimensions H 25 cm, B 120 cm, T 190 cm
 Materials T3, K3, S1
 Colour Stone Bouclé
 Features Fabric: Bouclé, incl. metal frame
 Bezugsstoff: Bouclé, inkl. Metallbügel

NEW



STAY 62281

Cushion | Kissen
 Dimensions B 70 cm, T 30 cm
 Materials T3, K3
 Colour Earth Bouclé
 Features Fabric: Bouclé
 Bezugsstoff: Bouclé

NEW



STAY 62284

Cushion | Kissen
 Dimensions B 70 cm, T 30 cm
 Materials T3, K3
 Colour Stone Bouclé
 Features Fabric: Bouclé
 Bezugsstoff: Bouclé

NEW



STAY 62282

Cushion | Kissen
 Dimensions B 45 cm, T 45 cm
 Materials T3, K3
 Colour Earth Bouclé
 Features Fabric: Bouclé
 Bezugsstoff: Bouclé

NEW



STAY 62285

Cushion | Kissen
 Dimensions B 45 cm, T 45 cm
 Materials T3, K3
 Colour Stone Bouclé
 Features Fabric: Bouclé
 Bezugsstoff: Bouclé

NEW



Pallet delivery only. Nur Palettenversand.

STAY 62004

Pouf |
 Dimensions H 32 cm, B 60 cm, T 60 cm
 Materials T3, K3
 Colour Coal



STAY 62039

Lounger L | Lounger L
 Dimensions H 80 cm, B 80 cm, T 150 cm
 Materials T3, K3
 Colour Coal



STAY 62001

Lounger |
 Dimensions H 75 cm, B 60, T 120 cm
 Materials T3, K3
 Colour Coal



STAY 62042

Day Bed S | Day Bed S
 Dimensions H 25 cm, B 80 cm, T 190 cm
 Materials T3, K3, S1
 Colour Coal
 Features Incl. metal frame
 Inkl. Metallbügel



STAY

Outside: water repellent
 Inside: because of PA coating and TPU coating waterproof
 Light fastness ISO 105B02 (grade 6)
 Shrub resistance 30.000 Martindale
 Filling: EPS Pearls

The STAY Outdoor furniture features a robust 2 layer premium bottom as a standard. The water repellent and fast drying covering protects the inner waterproof liner. The special material properties protect the bottom against mould spots.

STAY

Außenseite: Wasserabweisend
 Innenseite: durch PA und TPU Beschichtung wasserfest
 Lichtechtheit ISO 105B02 (Lichtechtheit 6)
 Scheuerbeständigkeit von 30.000 Martindale
 Füllung: EPS-Perlen

Die STAY-Outdoor-Möbel sind standardmäßig mit einem robusten 2-lagigen Premium-Boden ausgestattet. Der wasserabweisende und schnelltrockene Belag schützt hierbei die innere wasserdichte Schicht vor Beschädigungen. Die besonderen Materialeigenschaften der Bodenfläche sorgen dafür, dass Stockflecken sich nicht festsetzen können.

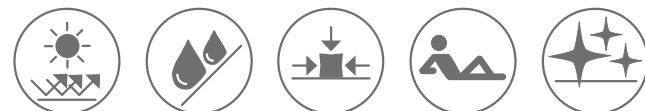

STAY 62007

Day Bed |
 Dimensions H 25 cm, B 120 cm, T 190 cm
 Materials T3, K3, S1
 Colour Coal
 Features Incl. metal frame
 Inkl. Metallbügel



Pallet delivery only. Nur Palettenversand.

STAY 62212

Outdoor Side Table | Garten Beistelltisch
 Dimensions H 45 cm, Ø 40 cm
 Materials A1
 Colour Granite Gray

NEW



STAY 62213

Outdoor Side Table | Garten Beistelltisch
 Dimensions H 45 cm, Ø 40 cm
 Materials A1
 Colour Silk Gray

NEW



STAY 62015

Outdoor Side Table | Garten Beistelltisch
 Dimensions H 45 cm, Ø 40 cm
 Materials A1
 Colour White



62015
White



62016
Warm Gray



62017
Magnet



OUTDOOR SIDE TABLE STAY - DESIGN BY KASCHKASCH

The STAY table is designed by Florian Kallus and Sebastian Schneider of German kaschkasch for blomus to match the Stay furniture collection. Made of powder-coated aluminium, the table does not corrode, and the softly rounded edges of the top makes it highly functional when moved around on the terrace or in the garden, while its iron core keeps it in the same position in windy weather.

OUTDOOR TISCH STAY - DESIGN VON KASCHKASCH

Der STAY-Tisch wurde von Florian Kallus und Sebastian Schneider vom Design Studio kaschkasch für blomus passend zur STAY Möbelkollektion entworfen. Der Tisch besteht aus pulverbeschichtetem Aluminium und ist daher korrosionsbeständig. Durch die sanft abgerundeten Kanten der Platte lässt er sich leicht auf der Terrasse oder im Garten positionieren. Die Beschwerungsplatte im Fuß hält ihn auch bei windigem Wetter stabil.

STAY 62010

Cushion | Kissen
 Dimensions B 45, T 45 cm
 Materials T3, K3
 Colour Coal



62010
Coal



62009
Stone



62011
Cloud



62095
Ocean



62102
Earth



STAY 62013

Cushion | Kissen
 Dimensions B 70 cm, T 30 cm
 Materials T3, K3
 Colour Coal



62013
Coal



62012
Stone



62014
Cloud



62096
Ocean



62103
Earth



ROPE 66727

Outdoor Side Table | Outdoor Beistelltisch
 Dimensions H 43 cm, Ø 34 cm
 Materials S1, T3
 Colour Coal
 Features Suitable for outdoor use
 Outdoorgeeignet, Size: S



ROPE 66728

Outdoor Side Table | Outdoor Beistelltisch
 Dimensions H 35 cm, Ø 49 cm
 Materials S1, T3
 Colour Coal
 Features Suitable for outdoor use
 Outdoorgeeignet, Size: M



ROPE OUTDOOR SIDE TABLE

Matching the ROPE lamp, the kaschkasch design team has now added two differently sized side tables to the series. The symmetrically coiled rope construction remains and it is functionally extended by a colour-coordinated table top. The table is suitable for both indoor and outdoor use thanks to the high-quality and robust ropes.

ROPE OUTDOOR BEISTELLTISCH

Passend zur ROPE Leuchte ergänzt das Design-team kaschkasch nun zwei verschieden große Beistelltische für die Serie. Die symmetrisch gewickelte Seilkonstruktion bleibt bestehen und wird durch eine farblich abgestimmte Tischplatte funktional erweitert. Der Tisch ist durch die hochwertigen und robusten Seile sowohl für Innen- als auch Außenbereiche geeignet.



STAY 62036

Protection Cover for Lounger | Schutzhülle für Lounger
 Dimensions H 75 cm, B 65, T 125 cm
 Materials T3
 Colour Light Gray
 Features Cover with drawstring and clamp
 Abdeckung mit Kordelzug und Klemme, atmungsaktiv und wasserabweisend



STAY Protection Cover With its perfect fit the STAY protection covers can easily be slipped over the STAY Outdoor furniture. The lightweight and robust Protection Cover can be tightened and adjusted with a cord and a stopper to prevent it from moving and to keep the furniture free of dust and soiling.

STAY Schutzhülle Aufgrund ihrer guten Passform können die STAY Schutzhüllen schnell und unkompliziert über die STAY Outdoor-Möbel gestülpt werden. Die leichte und robuste Schutzhülle umschließt mit Hilfe von Kordel und Stopper eng die Möbel, sodass die Hülle nicht verrutschen kann und die Möbel stets vor Verschmutzungen bewahrt.

STAY 62049

Storage Cover for Lounger L | Aufbewahrungshülle für Lounger L
 Dimensions H 81 cm, B 80 cm, T 150 cm
 Materials T3
 Colour Light Gray
 Features Premium storage protection with zipper, breathable and water repellent
 Premium Aufbewahrungsschutz mit Reißverschluss, atmungsaktiv und wasserabweisend



STAY Storage Cover To store the furniture during the winter for longer periods of time we recommend the STAY Storage Covers for ideal protection. The cover can be closed with a zip fastener so the furniture is protected on all sides. The light weight and ideal fit for the all the STAY Outdoor furniture units make them easy to use.

STAY Aufbewahrungshülle Zur längeren Einlagerung im Winterquartier empfehlen wir die Verwendung der STAY Aufbewahrungshüllen für den bestmöglichen Schutz der Outdoor-Möbel. Durch einen Reißverschluss kann die Schutzhülle geschlossen werden, sodass das Möbel von allen Seiten geschützt ist. Das leichte Gewicht und die passende Form für jedes STAY Outdoor-Möbel sorgen für eine einfache Handhabung.

MEDA

For ideal maintenance of your STAY furniture collection we offer our MEDA Cleaning- and Maintenance products for outdoor fabrics. Stains and unpleasant smells can easily be removed with our MEDA Cleaning Agent. After cleaning we recommend our MEDA Waterproofing Spray which protects the outdoor fabrics water- and dirt repellent features.

Zur optimalen Pflege Ihrer STAY Möbelkollektion und Kissen bieten wir unsere MEDA Reinigungs- und Pflegeprodukte für Outdoor-Textilien an. Flecken und unangenehme Gerüche lassen sich einfach mit unserem MEDA Reinigungsmittel entfernen. Nach der Reinigung empfehlen wir unser MEDA Imprägniermittel, welches die ursprüngliche wasser- und schmutzabweisende Imprägnierung des Outdoor-Stoffes erhält.

MEDA 31058

Cleaning Agent for Outdoor Textiles |
 Reinigungsmittel für Outdoor-Textilien
 Dimensions 1 l



MEDA 31059

Waterproofing Spray for Outdoor Textiles |
 Imprägniermittel für Outdoor-Textilien
 Dimensions 1 l





CARE INSTRUCTION:

- Simply rub off loose dust
- Remove stains with a cloth with cold or lukewarm water, not warmer than 38°C (100 F)
- We recommend using a soft cloth for cleaning
- Damp spots should be removed / dried with a dry cloth
- Only dry our STAY seats and beds outside in the air. Never use excessive heat on the fabric
- Careful ironing on a low temperature is possible

For ideal maintenance of your STAY furniture collection we offer our MEDA Cleaning- and Maintenance products for outdoor fabrics. Stains and unpleasant smells can easily be removed with our MEDA Cleaning Agent. After cleaning we recommend our MEDA Waterproofing Spray which protects the outdoor fabrics water- and dirt repellent features. This protects especially the seams, which are stressed during the use of the product, against ingress of water.

Regular maintenance protects your STAY product against weather related influences and moss. It helps to keep your product in its original state and enhance its longevity.

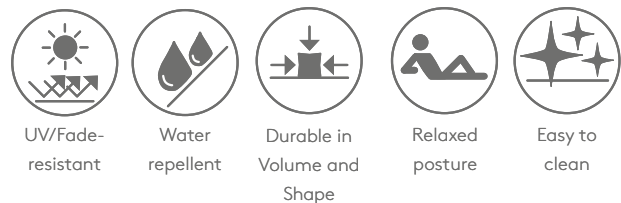

MATERIAL:

Our outdoor fabrics are woven from a high quality, weather-resistant polyester yarn which makes them ideal to be used outside.

The outside of the fabric has been specially treated to be water repellent and the inside is lined with a flexible TPU-foil, which is elastic and water-tight. In addition their polyacrylate coating makes the fabrics extremely durable and UV resistant.

The light fastness according to ISO 105B02 has a value of 6 on a scale from 1 to 8, in which 8 is the highest possible value. The shrub resistance of the fabric has a value of 30.000 Martindale.

The fabrics are easy to maintain and clean. Most stains can be removed with a soft damp cloth. It is important to remove any stains as quickly as possible before they can move into the fabric. Well maintained, our fabrics will last and look good for a long time.

FILLING:

Our STAY seats and beds are filled with EPS beans made 100% from polystyrol. The beans are being manufactured on the same day they are filled into the fabric. To achieve the highest quality of polysterol our EPS beans are manufactured in two foaming processes, with a longer rest interval between the two processes.

Our EPS beans have these additional quality features:

- Durable in volume, shape and ageing
- Neutral to the environment, ground water and food
- Resistant to mould and fouling
- They can be recycled and are therefore sustainable
- Hygienic, breathable, hypoallergic and dust free
- They contain 98% air and about 2% polystyrol



STAY PREMIUM BOTTOM

The 2nd generation STAY Outdoor furniture features a robust 2 layer premium bottom as a standard. The water repellent and fast drying interwoven synthetic fibres covering protects the inner waterproof liner.

It is a very flexible and tear resistant material featuring a high longevity. The special material properties protect the bottom against mould spots.

These positive material properties makes the bottom cover easy to clean.



MATERIAL:

Unsere Outdoorstoffe sind aus einem hochwertigen Polyestergerne gewebt und eignen sich daher besonders gut für die Nutzung im Freien.

Auf der Außenseite sind die Stoffe wasserabweisend behandelt und auf der Innenseite mit einer flexiblen TPU-Folie versehen, die dehnbar und wasserdicht ist. Zusätzlich werden die Stoffe durch eine Beschichtung aus Polyacrylat sehr widerstandsfähig und UV-beständig.

Die Lichtechtheit gemäß ISO 105B02 beschreibt einen Wert von 6 auf einer Skala von 1 bis 8, wobei 8 den höchsten Wert darstellt. Die Scheuerbeständigkeit des Stoffes hat einen Wert von 30.000 Martindale.

Die Stoffe sind einfach zu pflegen. Die meisten Flecken lassen sich mit einem feuchten Tuch entfernen. Wichtig dabei ist, Flecken möglichst gleich zu entfernen, bevor sie in das Material einziehen. Bei richtiger Pflege bleiben unsere Stoffe lange Zeit schön.

FÜLLUNG:

Unsere STAY Sitz- und Liegemöbel sind mit EPS-Perlen aus 100% Polystyrol gefüllt. Die Perlen werden erst am Tag der Befüllung frisch hergestellt. Um ein Polystyrol von höchster Güte zu erhalten, werden unsere EPS-Perlen in zwei Aufschäumprozessen, mit einer langen Ruheperiode zwischen den beiden Produktionsschritten, gefertigt.

Zusätzlich weisen unsere EPS-Perlen folgende Qualitätsmerkmale auf:

- Volumen-, form- und alterungsbeständig
- Umwelt-, grundwasser- und lebensmittelneutral
- Kein Schimmeln oder Faulen
- Sie sind recyclingfähig und somit nachhaltig
- Hygienisch, atmungsaktiv, antiallergisch und staubfrei
- Sie bestehen zu 98% aus Luft und zu ca. 2% aus Polystyrol

PFLEGEANLEITUNG:

- Lösen Schmutz einfach abbürsten
- Verschmutzungen mit einem feuchten Tuch, mit kaltem bis lauwarmem Wasser (nicht über 38°C) reinigen
- Zum Reinigen empfehlen wir ein weiches Tuch
- Überflüssige Feuchtigkeit mit einem trockenen Tuch entfernen
- Bitte unsere STAY Sitz- und Liegemöbel nur an der Luft trocknen. Niemals starke Hitze am Stoff anwenden
- Vorsichtiges Bügeln mit niedriger Temperatur ist bei chemischen Fasern möglich

Zur optimalen Pflege Ihrer STAY Möbelkollektion und Kissen bieten wir unsere MEDA Reinigungs- und Pflegeprodukte für Outdoor-Textilien an. Flecken und unangenehme Gerüche lassen sich einfach mit unserem MEDA Reinigungsmittel entfernen. Nach der Reinigung empfehlen wir unser MEDA Imprägniermittel, welches die ursprüngliche wasser- und schmutzabweisende Imprägnierung des Outdoor-Stoffes erhält. Speziell die Nähte, die durch die Benutzung stärker beansprucht sind, werden vor dem Eindringen von Feuchtigkeit geschützt.

Durch die regelmäßigen Pflegemaßnahmen bleiben Ihre STAY Produkte widerstandsfähig gegen verschiedene Witterungseinflüsse und eine Schimmelbildung wird verhindert. Somit kann ein langfristiger hervorragender Produktzustand gewährleistet und die Haltbarkeit verlängert werden.



STAY PREMIUM BODEN

Die zweite Generation der STAY-Outdoor-Möbel sind standardmäßig mit einem robusten 2-lagigen Premium-Boden ausgestattet. Der wasserabweisende und schnell trocknende Belag aus verwobenen synthetischen Fasern schützt hierbei die innere wasserdichte Textilschicht vor Beschädigungen.

Es handelt es sich um ein sehr flexibles und reißfestes Material, welches eine hohe Langlebigkeit aufweist. Die besonderen Materialeigenschaften sorgen dafür, dass Stockflecken sich nicht festsetzen können.

Durch diese verschiedenen positiven Materialeigenschaften ist der Bodenbezug leicht zu pflegen.



5-YEAR WARRANTY ON MOCO, TASI, LUA, LUA DEEP, SITTA AND KUON

blomus is synonymous for high class designs and product quality. When selecting the materials for the manufacturing processes we put a premium on sustainability and longevity of the final product.

blomus has partnered with some of the most experienced European manufacturers to ensure a constant, high quality. At the same time, we meet European and international Standards.

blomus therefore extends a 5-year warranty on its furniture ranges MOCO, TASI, LUA, LUA DEEP, SITTA and KUON.

The detailed warranty policy. can be found at:



5 JAHRE GARANTIE AUF MOCO, TASI, LUA, LUA DEEP, SITTA UND KUON

blomus steht für hochwertige Designs und Produktverarbeitung. Bei der Auswahl der in der Herstellung verwendeten Materialien legen wir großen Wert auf Nachhaltigkeit und Langlebigkeit des fertigen Produkts.

blomus arbeitet mit einigen der erfahrensten Herstellern Europas zusammen um eine gleichbleibende, hohe Qualität sicherzustellen. Gleichzeitig werden europäische und internationale Normen erfüllt.

Auf die Möbelserien MOCO, TASI, LUA, LUA DEEP, SITTA und KUON gewährt blomus daher eine 5-jährige Garantie.

Die detaillierten Garantiebestimmungen finden Sie unter:



SHOWROOM

Come and visit us at our blomus showroom, book an appointment to suit you and be inspired along the way.

Besuchen Sie uns in unseren Ausstellungsräumen. Vereinbaren Sie jederzeit einen Termin und lassen Sie sich inspirieren.



Showroom blomus GmbH

Zur Hubertushalle 4
59846 Sundern - Germany

Termine nach Vereinbarung:
Silke Neumeister
T 02933 831 169
E silke.neumeister@blomus.com

Showroom Süd - West

An der Schießmauer 6
89231 Neu-Ulm

Termine nach Vereinbarung:
Sandra Kuhnle
T 0163 3430620
E s.kuhnle@t-online.de

Showroom Süd - Ost

Am Dreifaltigkeitsplatz 176
84028 Landshut

Termine nach Vereinbarung:
Thomas Werner
T 0172 7238676
E werner@buch-raum.de

Showroom Mitte

Häuser der Mode
8 OG Raum 848
Kölner Str.1
65760 Eschborn

Termine nach Vereinbarung:
Christian Senft
T 0170 2102456
E info@cs-handelsagentur.de

Showroom West

Bleichermühle
Hehler 130-134
41366 Schwalmatal

Termine nach Vereinbarung:
Stefan Wirtz
T 0171 6483106
Nicole Wirtz
T 0151 57117908
E wirtz@wirtz-agentur.de

Showroom Sweden

Happynest AB
Salamandervägen 16
70236 Örebro

For appointments please contact:
Johan Sjöstedt
T +46 (-) 019-107670
E johan@happynest.se

Showroom Finland

Itälähdenukat 18 A
FI 00210 Helsinki

For appointments please contact
Marina Tuominen-Vuorenpää
T +358 40 8398 019
E marina.tuominen@textilkompani.fi

Showroom Norway

Rosenholm Campus
Nordic Elements Agency
Rosenholmveien 25
1414 Trollåsen

For appointments please contact
Camilla K. Hivand
T +47 93451297
E camilla@nordicelements.com

Showroom Belgium

Trade Mart Brussels
W Dubrovnik 138
Square de l'Atomium 1
1020 Brussels

For appointments please contact
Julie Hennebert
T +32 (0) 55 31 44 23
E table.et.decor@skynet.be

Showroom UK

DM Brands
79 Waterworks Road
Worcester WR1 3EZ

For appointments please contact
Matt Langford
T +44 (0) 1905 616 006
E sales@dmbrands.co.uk

Showroom Austria

Alte Mattseerstraße 14
5020 Salzburg/Bergheim

For appointments please contact
Christa Gradl
T +43 (0) 699 190 68 597
E office@gradl-handelsagentur.com

INTERNATIONAL CONTACT

Austria

Christa Gradl
T +43 (0) 699190 68 597
E office@gradl-handelsagentur.com

Baltics

Brandhouse Baltic
Julius Nurmoja
T +372 59 08 52 09
E julius@brandhousebaltic.com

Belgium / Lux

Table et Decors
Julie Hennebert
T +32 (0) 55 31 44 23
E table.et.decor@skynet.be

Czech Republic

Blomus s.r.o.
Karolina Harmackova
T +420 (0) 222 316 990
E praha@blomus.cz

Denmark

ØSTER AGENTUR
Kristian Østerballe
T + 45 2227 5277
E kristian@osteragentur.dk

Finland

TEXTILKOMPANI
Marina Tuominen-Vuorenpää
T +358 40 83 98019
E info@textilkompani.fi

France

Agence made IN
Jean-Yves Guillou
T +33 (0) 5 56 44 90 90
E contact@agencemadein.com

Greece / Cyprus

Omnia Design Material LTD
Panagiotis Vakalidis
T +30-6947901120
E vakalidis@gmail.com

Israel

MALY'S M&H Ltd
Haim Levy
T +972 3 5797785
E lee@malys-co-il

Italy

Merito s.r.l.
Isabelle Riffeser
T +39 (0) 473 440 230
E info@merito.it

Korea

Maison de Concept
Sean Hwang
T +82-10-2596-2748
E contact@maisondeconcept.kr

Mexico

CS IM Productos
Ana Gabriela Hernandez Briones
T +52 55 55 401 910
E ana.g.hernandez@csim-productos.de

Netherlands

Martin van den Brink
T +31 (0) 655 804 141
E martin.vdbrink@blomus.com

Norway

Nordic Elements
Camilla K.Hivand
T +47 (0) 93451297
E camilla@nordicelements.no

Poland

blomus Polska
Mariusz Rusinski
T +48 (0) 507 944 848
E m.rusinski@blomus.pl

Portugal

Quinta da Vermoeira
Ines Mota
T +351 939 700 421
E inesmota@quintadavermoeira.pt

Spain

Miguel Graell S.L.
Jaime Graell
T +34 (0) 91 578 1769
E miguel.graell@telefonica.net

Sweden

Happynest AB
Johan Sjöstedt
T +46 (0) 19 10 76 70
E kundtjanst@happynest.se

Switzerland

Christian Senft
T +49 (0) 170 210 2456
E info@cs-Handelsagentur.de

UK / Ireland

DM Brands
Matt Langford
T +44 (0) 1905 616 006
E sales@dmbands.co.uk

USA / Canada

SKS USA Corporation
Mark Burgener
T +1 (618) 395 2400
E mark.burgener@sks-usa.com

KONTAKT NATIONAL

Jana Hilgenhaus

blomus Deutschland
T 02933 831 489
E jana.hilgenhaus@blomus.com

Eva Papenkort

blomus Deutschland
T 02933 831 164
E eva.papenkort@blomus.com

Michaela Mazziotti

blomus Deutschland
T 02933 831 351
E michaela.mazziotti@blomus.com

Claudia Wiegard

blomus Export
T +49 2933 831 230
E claudia.wiegard@blomus.com

Klara Vollmer

blomus Export
T +49 2933 831 505
E klara.vollmer@blomus.com

KONTAKT AUSSENDIENST

Anja & Ole Roßmanek

Berlin, Brandenburg,
Mecklenburg-Vorpommern,
Sachsen-Anhalt, Sachsen, Thüringen
T 0172 88 61 000 (A. Roßmanek)
T 0162 94 10 100 (O. Roßmanek)
E info@agentur-rossmanek.de

Thomas Werner

Bayern
T 0172 7238676
E werner@buch-raum.de

Sandra Kuhnle

Baden-Württemberg
T 0163 343 0620
E s.kuhnle@t-online.de

Michael Schafer

Niedersachsen, Hamburg
Bremen, Schleswig-Holstein
T 0173 283 8874
E michael.schafer@blomus.com

Nicole & Stefan Wirtz

Nordrhein
T 0151 5711 7908 (N. Wirtz)
E nw@wirtz-agentur.de

T 0171 648 3106 (S. Wirtz)

E sw@wirtz-agentur.de

Jörg Schrader

Westfalen
T 0171 418 3100
E joerg.schrader@blomus.com

Christian Senft

Hessen, Rheinland-Pfalz, Saarland
T 0170 210 24 56
E info@cs-Handelsagentur.de

Thomas Vogler

Werbemittelhandel
Deutschland
T 0172 845 48 48
E thvogler@t-online.de

Creative Director

Charlotte Thorhauge Bech

Photographer

Line Thit Klein

Art Director & Stylist

Marie Monrad Graunbøl

Graphics

Lena Kleinehr

Head office

blomus GmbH
P.O. Box 1701 · 59844 Sundern
Zur Hubertushalle 4 · 59846 Sundern
Germany

Phone +49 (0) 2933 831-0
Fax +49 (0) 2933 831-195

blomus Copenhagen office

Teglholmens Østkaj 24
2450 København
Denmark

info@blomus.com
blomus.com

The contents of the brochure is subject to the copyright laws of the company. It is forbidden to exhibit, reproduce or distribute the images and texts for public use or access without obtaining the express prior written permission of blomus. blomus is entitled to exercise its right to injunctive relief and to demand the elimination of any interference or impairment in the event of unauthorised use of the copyright material, and may also make a compensation claim for damages in the event that the violator is charged with intent or negligence. We reserve the right to make technical changes. Colour deviations may occur in printing. All sizes and weights are approximate values. blomus assumes no liability for printing errors.

Der Inhalt des Katalogs unterliegt dem Urheberrecht der Firma blomus GmbH. Die Ausstellung, Vervielfältigung und Verbreitung der Bilder und Texte in der Öffentlichkeit ohne vorherige ausdrückliche schriftliche Genehmigung der Firma blomus GmbH ist verboten. Bei unberechtigter Nutzung der urheberrechtlich geschützten Werke kann die Firma blomus GmbH Unterlassung, Beseitigung der Beeinträchtigung, und wenn dem Verletzer Vorsatz oder Fahrlässigkeit zur Last fällt, Schadensersatz fordern. Technische Änderungen und Farbabweichungen im Druck sind vorbehalten. Alle Maße und Gewichte sind ca.-Angaben. Für Druckfehler wird keine Haftung übernommen.



Here you can find the digital version of the blomus catalog.
Hier finden Sie die digitale Version des blomus Katalogs.

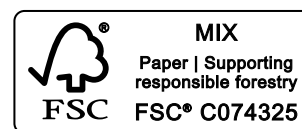

Print product with financial

climate contribution

ClimatePartner.com/11834-2409-1007



